

Catálogo Tarifa Simplificada

Precios Enero 2024



Condiciones Generales de Venta

Cláusulas generales

Nuestras ventas están sometidas a las presentes condiciones generales que prevalecen sobre toda condición de compra, salvo derogación formal y expresa por nuestra parte.

Los precios

Los precios de esta tarifa son los aconsejables para la venta al público. Los precios indicados en esta tarifa no incluyen IVA.

Pedidos

Rogamos confirmen por fax o por correo todos los pedidos que tengan a bien cursarnos.

Plazos de entrega

Nuestros plazos de entrega son dados a título indicativo. El incumplimiento de los mismos no da derecho a la anulación de pedidos, ni a demandas de revisión o de indemnización salvo acuerdo expreso entre las partes.

Entrega de pedidos

El material será entregado tan pronto como el pedido esté cumplimentado o en la fecha previamente acordada con el cliente.

Solo en casos excepcionales, bajo acuerdo previo, y si las circunstancias del momento lo permiten, LUIS CAPDEVILA, S.A., podrá estudiar la posibilidad de almacenar el material durante un cierto tiempo. Transcurrido ese plazo el material que no haya sido enviado o recogido por el cliente será inmediatamente facturado y entregado a una agencia para su almacenaje, siendo éste coste a cargo del cliente.

Transporte

Para toda reclamación concerniente al transporte, el destinatario, ha de ejercer todo recurso contra el transportista o el asegurador dentro del plazo y forma legal, antes de las 24h posteriores a la entrega. Conductos, accesorios y manta filtrante, se entregarán siempre a portes debidos.

Garantías

Las garantías se limitan al cambio de las piezas reconocidas defectuosas por nuestro Servicio Técnico. La garantía no se podrá aplicar si el material vendido ha sufrido alguna modificación.

Si es necesario realizar la sustitución o reparación de piezas defectuosas, el trabajo correrá a cargo de la empresa instaladora o distribuidora.

Devoluciones de material

- **No se aceptarán devoluciones de material que previamente no se hayan comunicado al responsable comercial de la zona.**
- **Las devoluciones de material deberán incluir documento de entrega con la referencia del nº de albarán, factura y fecha de compra.**
- **Las devoluciones de material de construcción especial no se abonarán bajo ningún concepto.**
- **El material de devolución ha de estar en perfectas condiciones de conservación y en su embalaje original.**

- **Todas las devoluciones tendrán una desgravación del 5-10% sobre el valor de su compra.**
- **No se aceptarán devoluciones de conductos, accesorios y manta filtrante.**
- **Si el material devuelto no estuviera en condiciones se abonará por el valor que determine nuestro Servicio Técnico. Si el cliente no acepta el importe del abono, LUIS CAPDEVILA, S.A. lo guardará durante 3 meses por si tuviera a bien reclamarlo, pasado este tiempo, se procederá a su desguace.**
- **Todas las devoluciones deberán llegar a LUIS CAPDEVILA, S.A. a Portes Pagados.**
- **No se aceptará ningún motor si no lleva instalado su correspondiente "Protector/Arrancador".**

Embalajes

Cualquier embalaje especial no estándar, será facturado bajo presupuesto.

Reservas de propiedad

El vendedor conserva la propiedad de los bienes vendidos hasta el pago efectivo de la integridad del precio, de los gastos anexos y de las tasas.

Este documento no es contractual. Las características generales y técnicas de los artículos y de los precios son dados a título indicativo y son susceptibles de ser modificados. Nuestros productos pueden sufrir transformaciones en el transcurso del año.

LUIS CAPDEVILA, S.A. se reserva el derecho a modificar sin previo aviso sus productos y precios.





Asesoramiento Técnico Gratuito

Oficinas centrales y almacén

c/ Maracaibo, 10-12 (Polígono Industrial Besòs)
08030 Barcelona
www.luiscapdevila.es

Teléfono
933 114 261

Fax
933110410

Mail
mail@luiscapdevila.es

Fábricas

- | | | | | |
|----------------------|-----------|--------------------|-----------|--|
| • Barberà del Vallés | Barcelona | 933 114 261 | 933110410 | mail@luiscapdevila.es |
| • Torredembarra | Tarragona | 933 114 261 | 933110410 | mail@luiscapdevila.es |

Representantes

- | | | | | |
|------------------------|-----------------|---------------------|--|--|
| • Zona centro | David Domínguez | 639 51 29 76 | | ddguezg@yahoo.es |
| • Zona norte / Galicia | Luis Estévez | 671 09 06 10 | | noroestedelegaciones@gmail.com |



@luiscapdevila1977



Luis Capdevila

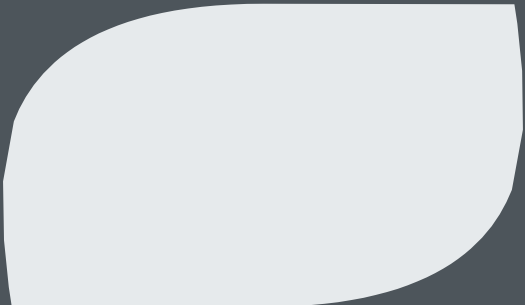

LUIS CAPDEVILA

» Índice General

1	CAMPANAS DE EXTRACCIÓN	5
2	MÓDULOS RETENEDORES DE GRASA	33
3	CAJAS DE VENTILACIÓN Y VENTILADORES	41
4	CONDUCTOS	83
5	FILTROS Y MANTAS	101
6	ANTIVIBRADORES, REJILLAS Y DIFUSORES DE AIRE (EXISTENTE EN LA VERSIÓN COMPLETA)	
7	AISLAMIENTO Y SILENCIADORES ACÚSTICOS (EXISTENTE EN LA VERSIÓN COMPLETA)	
8	INFORMACIÓN TÉCNICA (EXISTENTE EN LA VERSIÓN COMPLETA)	

1



Campanas de extracción

>> Índice

<u>Techos filtrantes</u>	7
<u>Sistema TEPPANFILT</u>	7
<u>Sistema TEPPAN HOOD</u>	8
<u>Modelo campanas ELEGANCE</u>	
> Pared	9
> Central	9
<u>Modelo DELTA 2 "soldada"</u>	
> Campana escuadra	10
> Pared	10
> Plénium pared	10
> Central	11
> Plénium central	11
<u>Versión MAX y BOX</u>	11
<u>Modelo DELTA 2 "soldada" FREE</u>	
> Pared	12
> Central	12
<u>Modelo DELTA 2 "soldada" ventilador regulable</u>	
> Pared	12
<u>Modelo DELTA 2 "soldada" compensadas</u>	
> Pared	13
> Central	13
<u>Modelo KENDAK</u>	
> Pared sin ventilador	14-18
> Central sin ventilador	15-18
> Pared con ventilador	16-18
> Pared compensada	16
> Central compensada	17
> Vahos para horno vapor o asadores	18
> Filtros	19
> Accesorios	19
> Campanas de condensación	21
<u>Modelo VENT</u>	
> Vent 400 120'	23
> Vent Plus	24
> Vent	25
<u>Vent antiolores</u>	26
<u>Vent regulable (motor exterior)</u>	26
<u>Vent FREE</u>	26
<u>Modelo para hornos, vapor y asadores</u>	27
<u>Modelo MICRO</u>	27
<u>Modelo inductoras</u>	
> Pared	28
> Central	28
> Accesorios (Variadores)	28
<u>Paneles sanitarios</u>	29
<u>Sistema contra incendios</u>	
> Cilindros	30
> Controles	30
> Fusibles	30
> Boquillas	30
> Pequeño material	30
> Ansul R-102	31-32

Campanas de extracción



Techos filtrantes

CÓDIGO	DESCRIPCIÓN	€/u.
-	Techos filtrantes abiertos y cerrados (según dimensiones y acabados). Los techos mejoran la estética de las cocinas industriales, reducen el riesgo de incendio, aumentan la flexibilidad en la colocación de los equipos de cocción y en algunos casos, precisan caudales de extracción menores, con el consiguiente ahorro energético.	Consultar

Sistema Teppanfilt

CÓDIGO	DESCRIPCIÓN	DIMENSIONES (mm) L X F X A*	€/u.	FIGURA
--------	-------------	--------------------------------	------	--------

Teppan Table

Tensión: 380/220III

FATEPFIL1	El sistema de filtración desarrollado por Luis Capdevila, S.A, se compone de una captación de aire mediante ventilador, filtración de humos a través de filtros electrostáticos, eliminación de olores con carbón activo en grano y regulación de caudal con un variador de velocidad integrado en el sistema. Incluye 3 etapas de filtración (mecánica, electrónica y carbón activo) y ventilador. Como elemento de cocción dispone de una plancha de acero de 4Kw de medidas 1090 X 645 mm. Ideal para cocina Teppan Yaki Se suministra con pies o ruedas. Potencia: 4Kw	1.270 X 860 X 1010	18.801
------------------	---	--------------------	--------



Teppan Auto

Tensión: 380/220III

FATEPFIL5	El sistema de filtración desarrollado por Luis Capdevila, S.A, se compone de una captación de aire mediante ventilador, filtración de humos a través de filtros electrostáticos, eliminación de olores con carbón activo en grano y regulación de caudal con un variador de velocidad integrado en el sistema. Incluye 3 etapas de filtración (mecánica, electrónica y carbón activo) y ventilador. Como elemento de cocción dispone de una plancha de acero de 12Kw de medidas 900 X 500 mm. Se suministra con pies o ruedas. Potencia: 12Kw Medidas plancha: 900 X 500 cromada.	1.275 X 912,5 X 958	17.825
------------------	---	---------------------	--------



Elementos de cocción

Para otros elementos de cocción, consultar.

Teppan Counter

Tensión: 380/220III



-	Incluye todos los elementos para la filtración y ventilación, así como un variador de velocidad y frecuencia. El espacio disponible para integrar el elemento de cocción es de 950 X 560 mm.		CONSULTAR
---	--	--	-----------



*Largo X Fondo X Ancho.

Campanas de extracción

Sistema Teppan Hood

CÓDIGO	DESCRIPCIÓN	DIMENSIONES (mm) L X F X A*	€/u.	FIGURA
Teppan Hood				
Completo con vent. Monofásico con control	El sistema Teppan Hood de captación y filtración de humo en cocinas industriales ofrece una solución a las instalaciones donde es demasiado caro o inviable montar una salida de humo convencional. El sistema permite cocinar en espacios que no tienen la posibilidad de salida de humos, y montar o aumentar el tamaño de una cocina en fincas donde no se puede instalar un nuevo conducto de extracción.	1.170 X 870 X 2275	11.494	
CE SPF 100 M	Campana		2.189	
CE SOP 100 M	Pié soporte		1.845	
CE MFC 2 N	Sistema filtrante Monofásico con control		8.039	
FA M FC FC1	Conjunto carbón (2 cajones) recambio		408	
FA TZ 330 0097	Repuesto manta R-330 recambio	440 X 350	4	

*Largo X Fondo X Ancho.

Características técnicas

		Bloque filtros	Campana	Conjunto
Potencia (W)	El humo es filtrado y desodorizado. Eficacia alta y constante. Equipo de fácil montaje e instalación. Bajo coste de mantenimiento. Fácil de limpiar. Sistema sin chimenea. El coste es comparable al de una instalación convencional.	820	0	820
Consumo (A)		4	-	4
Conexión eléctrica		230V 50Hz	-	230V 50Hz*
Peso (Kg)		55	62	165
Ancho * A (mm)		623	985	1.170
Fondo * B (mm)		750	870	870
Alto * C (mm)		475	1.800	2.275
Humedad máxima (%)		85	-	85
Temperatura de trabajo (°C)		-5°/+50°	-	-5°/+50°
Nivel acústico (dB/A)		60	-	60

La máquina no está prevista para la filtración de vapores inflamables ni de vapores explosivos. Sólo para equipos de cocción eléctricos.

*Opcional voltaje trifásico.

Fundamentos técnicos del funcionamiento:

Etapa 1: FILTRACIÓN MECÁNICA.

Filtra partículas de hasta 3 micras

La filtración mecánica se realiza mediante un conjunto de filtros de lamas similares a los que se usan en las cocinas industriales, y que son capaces de filtrar las partículas más grandes (más de 3 micras) por centrifugación

Etapa 2: FILTRACIÓN ELECTRÓNICA.

Filtra partículas de hasta 0,01 micras

El filtro de aire electrónico es un captador de partículas basado en el principio de la precipitación electrostática.

Los filtros electrónicos y algunos filtros secos especiales, son los únicos capaces de separar partículas de menos de 5 micras. El umbral de eficacia de los filtros electrónicos se encuentra en el orden de magnitud de 0,01 micras.

Etapa 3: FILTRACIÓN CON CARBÓN ACTIVO.

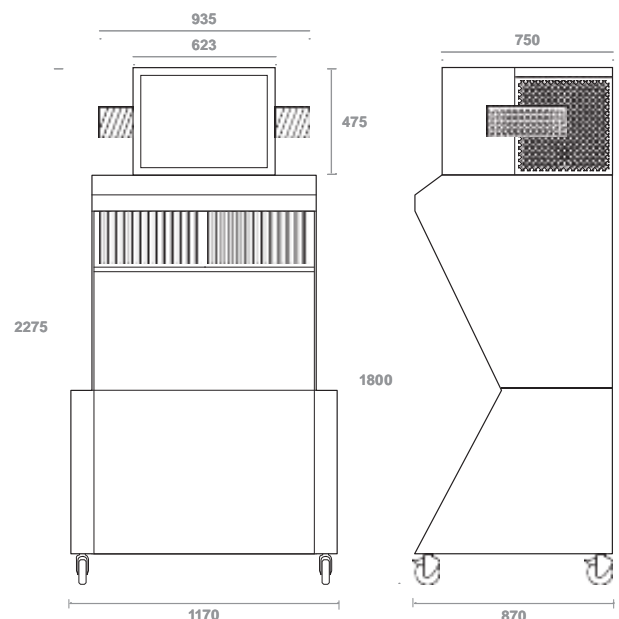

Elimina olores

Es perfectamente conocida la capacidad del carbón activo para retener olores del aire (por el mecanismo de adsorción). Con un área superficial de más de 500 g/m² el carbón activo retiene el olor del humo previamente filtrado.



Campanas de extracción

Elegance "soldada AUTOLAVADO"

CÓDIGO	DESCRIPCIÓN	DIMENSIONES (mm) L X F X A*	€/u.	FIGURA	
Pared					
CE H20 I15 PE	Elegance	1.500 X 1.200 X 500	4.928		
CE H20 I20 PE	Campana con diseño patentado dispone de filtros TURBO.	2.000 X 1.200 X 500	6.013		
CE H20 I25 PE		2.500 X 1.200 X 500	7.201		
CE H20 I30 PE		3.000 X 1.200 X 500	8.811		
CE H20 I40 PE		4.000 X 1.200 X 500	11.393		
CE H20 I15 PW	Elegance con lavado	1.500 X 1.200 X 500	5.491		
CE H20 I20 PW	Incluye el sistema de conductos y boquillas para el lavado.	2.000 X 1.200 X 500	6.647		
CE H20 I25 PW		2.500 X 1.200 X 500	7.903		
CE H20 I30 PW		3.000 X 1.200 X 500	9.397		
CE H20 I40 PW		4.000 X 1.200 X 500	12.307		
CE CKV 15 PWCI	Elegance con lavado e induct-comp. "CKV"	1.500 X 1.200 X 500	6.079		
CE CKV 20 PWCI		2.000 X 1.200 X 500	7.377		
CE CKV 25 PWCI	Diseño tipo BOX.	2.500 X 1.200 X 500	8.782		
CE CKV 30 PWCI	Dispone de filtros TURBO y sistema de inducción y compensación del aire de aportación.	3.000 X 1.200 X 500	10.664		
CE CKV 40 PWCI		4.000 X 1.200 X 500	13.760		
CE H20 IARME	Armario de control	1.000 X 700 X 260	6.034		
CE H20 I15 PS	Elegance Filtros Supra	1.500 X 1.200 X 500	3.622		
CE H20 I20 PS	Dispone de filtros Supra en lugar de los filtros TURBO.	2.000 X 1.200 X 500	4.364		
CE H20 I25 PS		2.500 X 1.200 X 500	5.190		
CE H20 I30 PS		3.000 X 1.200 X 500	6.370		
CE H20 I40 PS		4.000 X 1.200 X 500	8.199		
CE H20 I20 CE	Elegance	2.000 X 2.400 X 500	9.958		
CE H20 I25 CE		2.500 X 2.400 X 500	12.187		
CE H20 I30 CE		3.000 X 2.400 X 500	14.672		
CE H20 I20 CW	Elegance con lavado	2.000 X 2.400 X 500	10.591		
CE H20 I25 CW		2.500 X 2.400 X 500	12.891		
CE H20 I30 CW		3.000 X 2.400 X 500	15.446		
CE CKV20 CWCI	Elegance con lavado e induct-comp. "CKV"	2.000 X 2.400 X 500	11.322		
CE CKV25 CWCI		2.500 X 2.400 X 500	13.768		
CE CKV30 CWCI		3.000 X 2.400 X 500	16.526		
CE H20 IARME	Armario de control	1.000 X 700 X 260	6.034		
CE H20 I20 CS	Elegance Filtros Supra	2.000 X 2.400 X 500	8.403		
CE H20 I25 CS		2.500 X 2.400 X 500	10.245		
CE H20 I30 CS		3.000 X 2.400 X 500	12.342		
Central					

Todas las campanas incluyen luminaria fluorescente integrada, filtros de alta turbulencia, (excepto Elegance con filtros Supra) embalaje y están enteramente fabricadas en acero inoxidable AISI 304. Los precios para visera Elegance y visera recta son iguales. Solicitar oferta para campanas de dimensiones especiales. El precio de una campana en varias piezas es la suma del precio de las piezas como si fueran campanas completas. Los precios incluyen la entrega sin cargo en la península. Construcciones especiales bajo pedido.

* Consultar necesidades de Plenum.

* Largo X Fondo X Ancho.

Campanas de extracción

Delta 2 "soldada"

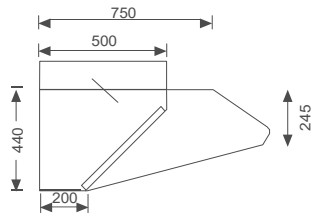
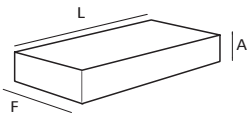
CÓDIGO	PIEZAS	DESCRIPCIÓN	DIMENSIONES (mm) L X F X A*	€/u.	FIGURA
Campana escuadra					
CE SP ESC 1	1	Campana escuadra Delta pared fondo 1000	–	Consultar	
Pared					
Importe plénum no incluido					
CE SP 100 3	1	Campana modular de diseño innovador en su versión sin ventilador dotada de trampillas de regulación y preparada para trabajar con plénum o sin él.	1.000 X 800	1.512	 
CE SP 150 3	1		1.500 X 800	1.751	
CE SP 200 3	1		2.000 X 800	2.008	
CE SP 250 3	1		2.500 X 800	2.546	
CE SP 300 3	2		3.000 X 800	3.206	
CE SP 350 3	2		3.500 X 800	3.760	
CE SP 400 3	2		4.000 X 800	4.220	
CE SP 450 3	3		4.500 X 800	4.812	
CE SP 500 3	3		5.000 X 800	4.955	
CE SP 550 3	3		5.500 X 800	5.380	
CE SP 600 3	3		6.000 X 800	6.097	
CE SP 100 1	1		1.000 X 1.000	1.661	
CE SP 150 1	1		1.500 X 1.000	1.800	
CE SP 200 1	1		2.000 X 1.000	2.142	
CE SP 250 1	1		2.500 X 1.000	2.932	
CE SP 300 1	2		3.000 X 1.000	3.633	
CE SP 350 1	2		3.500 X 1.000	4.052	
CE SP 400 1	2		4.000 X 1.000	4.451	
CE SP 450 1	3		4.500 X 1.000	5.013	
CE SP 500 1	3		5.000 X 1.000	5.578	
CE SP 550 1	3		5.500 X 1000	6.031	
CE SP 600 1	3		6.000 X 1.000	6.353	
CE SP 100 2	1		1.000 X 1.200	1.811	
CE SP 150 2	1		1.500 X 1.200	2.227	
CE SP 200 2	1		2.000 X 1.200	2.776	
CE SP 250 2	1		2.500 X 1.200	3.374	
CE SP 300 2	2		3.000 X 1.200	3.810	
CE SP 350 2	2		3.500 X 1.200	4.292	
CE SP 400 2	2		4.000 X 1.200	4.814	
CE SP 450 2	3		4.500 X 1.200	5.277	
CE SP 500 2	3		5.000 X 1.200	5.938	
CE SP 550 2	3		5.500 X 1.200	6.138	
CE SP 600 2	3		6.000 X 1.200	6.526	
Plénum pared					
CE SPP 100 1	1		1.000 X 500 X 250	301	
CE SPP 150 1	1		1.500 X 500 X 250	381	
CE SPP 200 1	1		2.000 X 500 X 250	444	
CE SPP 250 1	1		2.500 X 500 X 250	507	
CE SPP 300 1	2		3.000 X 500 X 300	666	
CE SPP 350 1	2		3.500 X 500 X 300	752	
CE SPP 400 1	2		4.000 X 500 X 300	838	
CE SPP 450 1	3		4.500 X 500 X 350	1.056	
CE SPP 500 1	3		5.000 X 500 X 350	1.173	
CE SPP 550 1	3		5.500 X 500 X 350	1.301	
CE SPP 600 1	3		6.000 X 500 X 350	1.366	

* Ver referencias de medidas en figura (Largo X Fondo X Ancho).

Todas las campanas incluyen trampilla de regulación, Filtrolamas "supra", embalaje y están fabricadas en acero inoxidable 18/8 AISI 304. Construcciones especiales bajo pedido.

Campanas de extracción

Delta 2 "soldada" (continuación)

CÓDIGO	PIEZAS	DIMENSIONES (mm) L X F X A*	€/u.	FIGURA
Central				Importe plénum no incluido
CE SC 200 1	1	2.000 X 1.800	4.472	
CE SC 250 1	1	2.500 X 1.800	5.355	
CE SC 300 1	2	3.000 X 1.800	6.662	
CE SC 350 1	2	3.500 X 1.800	7.558	
CE SC 400 1	2	4.000 X 1.800	8.071	
CE SC 450 1	3	4.500 X 1.800	9.033	
CE SC 500 1	3	5.000 X 1.800	9.845	
CE SC 600 1	3	6.000 X 1.800	11.393	
CE SC 200 2	1	2.000 X 2.200	5.141	
CE SC 250 2	1	2.500 X 2.200	6.139	
CE SC 300 2	2	3.000 X 2.200	7.663	
CE SC 350 2	2	3.500 X 2.200	8.692	
CE SC 400 2	2	4.000 X 2.200	9.282	
CE SC 450 2	3	4.500 X 2.200	10.386	
CE SC 500 2	3	5.000 X 2.200	11.319	
CE SC 600 2	3	6.000 X 2.200	13.102	

Plénum central

CE SCP 200 1	1	2.000 X 910 X 250	713
CE SCP 250 1	1	2.500 X 910 X 250	811
CE SCP 300 1	2	3.000 X 910 X 300	1.062
CE SCP 350 1	2	3.500 X 910 X 300	1.196
CE SCP 400 1	2	4.000 X 910 X 300	1.327
CE SCP 450 1	3	4.500 X 910 X 350	1.720
CE SCP 500 1	3	5.000 X 910 X 350	1.914
CE SCP 600 1	3	6.000 X 910 X 350	2.196

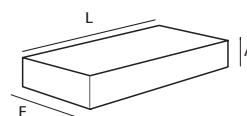

* Ver referencias de medidas en figura (Largo X Fondo X Ancho).

Todas las campanas incluyen trampilla de regulación, Filtro lamas "supra", embalaje y están fabricadas en acero inoxidable 18/8 AISI 304. Construcciones especiales bajo pedido.

Versión Max y Box

CÓDIGO	DESCRIPCIÓN	€/u.	FIGURA
-	Para campana modelo Delta 2	10% sobre modelo campana	
-	Para campana modelo Vent	10% sobre modelo campana	

Construcciones especiales bajo pedido. Filtro lamas "supra". Inox 18/8 AISI 304.

Campanas de extracción

Delta 2 "soldada" FREE

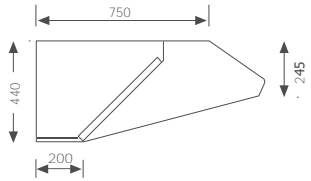
CÓDIGO	PIEZAS	DIMENSIONES (mm)	€/u.	FIGURA
Pared				
CE SPF 100 3	1	1.000 X 800	1.480	
CE SPF 150 3	1	1.500 X 800	1.717	
CE SPF 200 3	1	2.000 X 800	1.976	
CE SPF 250 3	1	2.500 X 800	2.513	
CE SPF 300 3	2	3.000 X 800	3.173	
CE SPF 350 3	2	3.500 X 800	3.727	
CE SPF 400 3	2	4.000 X 800	4.187	
CE SPF 100 1	1	1.000 X 1.000	1.629	
CE SPF 150 1	1	1.500 X 1.000	1.767	
CE SPF 200 1	1	2.000 X 1.000	2.085	
CE SPF 250 1	1	2.500 X 1.000	2.876	
CE SPF 300 1	2	3.000 X 1.000	3.577	
CE SPF 350 1	2	3.500 X 1.000	3.996	
CE SPF 400 1	2	4.000 X 1.000	4.351	
CE SPF 100 2	1	1.000 X 1.200	1.778	
CE SPF 150 2	1	1.500 X 1.200	2.194	
CE SPF 200 2	1	2.000 X 1.200	2.720	
CE SPF 250 2	1	2.500 X 1.200	3.317	
CE SPF 300 2	2	3.000 X 1.200	3.754	
CE SPF 350 2	2	3.500 X 1.200	4.236	
CE SPF 400 2	2	4.000 X 1.200	4.715	

Central

CE SCF 200 1	1	2.000 X 1.800	4.359
CE SCF 220 1	1	2.200 X 1.800	4.703
CE SCF 250 1	1	2.500 X 1.800	5.247
CE SCF 300 1	2	3.000 X 1.800	6.529
CE SCF 350 1	2	3.500 X 1.800	7.405
CE SCF 400 1	2	4.000 X 1.800	7.871
CE SCF 200 2	1	2.000 X 2.200	5.013
CE SCF 250 2	1	2.500 X 2.200	6.033

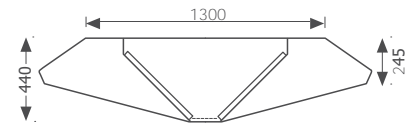

Todas las campanas incluyen Filtro lamas "Supra", embalaje y están fabricadas en acero inoxidable 18/8 AISI 304.
Trampillas de regulación no incorporadas.
Construcciones especiales bajo pedido.

Delta 2 "soldada" ventilador regulable

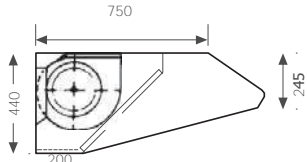
CÓDIGO	DESCRIPCIÓN	DIMENSIONES (mm)	€/u.	FIGURA
Pared				
CE SPV 100 1	9/9 T 420W regulable	1.000 X 1.000	2.459	
CE SPV 150 1		1.500 X 1.000	2.781	
CE SPV 200 1		2.000 X 1.000	3.206	
CE SPV 250 1		2.500 X 1.000	3.669	

Campanas de extracción

Delta 2 "soldada" compensadas

CÓDIGO	DESCRIPCIÓN	PIEZAS	DIMENSIONES (mm)	H (Altura) Plenum	€/u.	FIGURA
Pared						
Plenums incluido						
CE SPC 150 1	Delta 2 compensada pared	1	1.500 X 1.000	250	2.922	
CE SPC 200 1		1	2.000 X 1.000	250	3.292	
CE SPC 250 1		1	2.500 X 1.000	250	4.012	
CE SPC 300 1		2	3.000 X 1.000	300	5.105	
CE SPC 350 1		2	3.500 X 1.000	300	5.728	
CE SPC 400 1		2	4.000 X 1.000	300	6.331	
CE SPC 450 1		2	4.500 X 1.000	350	7.513	
CE SPC 500 1		2	5.000 X 1.000	350	8.309	
CE SPC 550 1		3	5.500 X 1.000	350	9.107	
CE SPC 600 1		3	6.000 X 1.000	350	9.905	

Central						
Plenums incluido						
CE SCC 200 1	Delta 2 compensada central	1	2.000 X 1.800	250	5.893	
CE SCC 250 1		1	2.500 X 1.800	250	7.058	
CE SCC 300 1		2	3.000 X 1.800	300	8.770	
CE SCC 350 1		2	3.500 X 1.800	300	9.951	
CE SCC 400 1		2	4.000 X 1.800	300	10.713	
CE SCC 450 1		2	4.500 X 1.800	350	12.047	
CE SCC 500 1		2	5.000 X 1.800	350	13.078	
CE SCC 550 1		3	5.500 X 1.800	350	14.018	
CE SCC 600 1		3	6.000 X 1.800	350	14.961	
CE SCC 200 2		Delta 2 compensada central	1	2.000 X 2.200	250	
CE SCC 250 2	1		2.500 X 2.200	250	8.117	
CE SCC 300 2	2		3.000 X 2.200	300	10.085	
CE SCC 350 2	2		3.500 X 2.200	300	11.443	
CE SCC 400 2	2		4.000 X 2.200	300	12.317	
CE SCC 450 2	3		4.500 X 2.200	350	13.853	
CE SCC 500 2	3		5.000 X 2.200	350	15.040	
CE SCC 550 2	3		5.500 X 2.200	350	16.122	
CE SCC 600 2	3		6.000 X 2.200	350	17.204	

Este modelo incluye trampilla de regulación, filtro laminox "supra" y el embalaje. Las construcciones especiales se realizarán bajo pedido. Fabricado en Inox 18/8 AISI 304.

Nueva Delta 2 "soldada" Compensada y Punzonada

*CONSULTAR



Campanas de extracción



Kendak

CÓDIGO	DESCRIPCIÓN	LONGITUD	€/u.	FIGURA
--------	-------------	----------	------	--------

Pared sin ventilador

CEKSPI1005	FONDO L 750 (filtros lamas inox)	1000	981
CEKSPI1505		1500	1.287
CEKSPI2005		2000	1.658
CEKSPI2505		2500	1.989
CEKSPI3005		3000	2.416
CEKSPI3505		3500	2.654
CEKSPI4005		4000	2.956
CEKSPI4505		4500	3.337
CEKSPI5005		5000	3.681
CEKSPI5505		5500	3.925
CEKSPI6005		6000	4.280

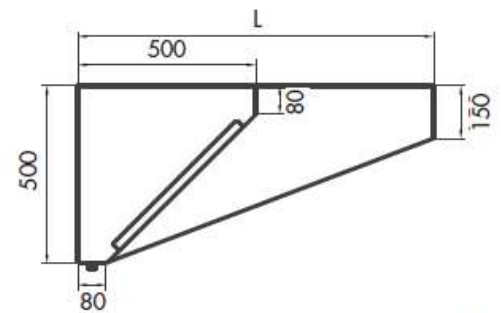

MAX

CEKSPI1001	FONDO L 1000 (filtros lamas inox)	1000	1.000
CEKSPI1501		1500	1.314
CEKSPI2001		2000	1.710
CEKSPI2501		2500	2.051
CEKSPI3001		3000	2.517
CEKSPI3501		3500	2.763
CEKSPI4001		4000	3.079
CEKSPI4501		4500	3.477
CEKSPI5001		5000	3.834
CEKSPI5501		5500	4.090
CEKSPI6001		6000	4.458

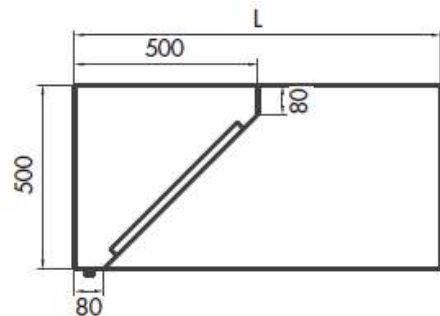

BOX

CEKSPI1002	FONDO L 1200 (filtros lamas inox)	1000	1.073
CEKSPI1502		1500	1.408
CEKSPI2002		2000	1.822
CEKSPI2502		2500	2.188
CEKSPI3002		3000	2.685
CEKSPI3502		3500	2.948
CEKSPI4002		4000	3.222
CEKSPI4502		4500	3.595
CEKSPI5002		5000	4.026
CEKSPI5502		5500	4.302
CEKSPI6002		6000	4.660

Características

- Filtros de placas "SUPRA" de 490X490X25mm de acero inoxidable 430.

Construcción

- El acero inoxidable es de la máxima calidad (AISI 304) en acabado brillante.
- Cara posterior y superior de acero galvanizado. (No visibles)

Filtro lamas inox "supra" y el embalaje. Las construcciones especiales se realizaran bajo pedido.
Fabricado en Inox 18/8 AISI304.

Campanas de extracción

Kendak

CÓDIGO	DESCRIPCIÓN	LONGITUD	€/u.	FIGURA
--------	-------------	----------	------	--------

Central sin ventilador

CEKSCI1005	FONDO L 1500 (filtros lamas inox)	1000	1.960
CEKSCI1505		1500	2.625
CEKSCI2005		2000	3.252
CEKSCI2505		2500	3.898
CEKSCI3005		3000	4.733
CEKSCI3505		3500	5.524
CEKSCI4005		4000	5.789
CEKSCI4505		4500	6.535
CEKSCI5005		5000	7.206
CEKSCI5505		5500	7.685
CEKSCI6005		6000	7.986

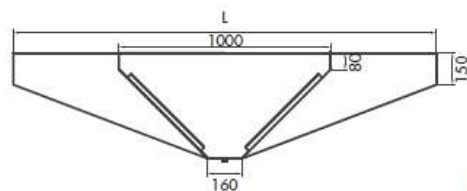

MAX

CEKSCI1001	FONDO L 2000 (filtros lamas inox)	1000	2.001
CEKSCI1501		1500	2.497
CEKSCI2001		2000	3.257
CEKSCI2501		2500	3.857
CEKSCI3001		3000	4.387
CEKSCI3501		3500	5.412
CEKSCI4001		4000	6.031
CEKSCI4501		4500	6.807
CEKSCI5001		5000	7.506
CEKSCI5501		5500	8.004
CEKSCI6001		6000	8.320

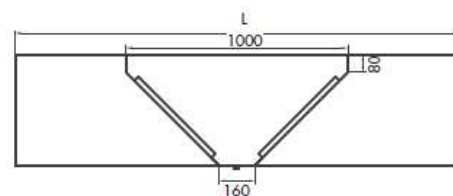

BOX

CEKSCI1002	FONDO L 2400 (filtros lamas inox)	1000	2.118
CEKSCI1502		1500	2.690
CEKSCI2002		2000	3.454
CEKSCI2502		2500	4.056
CEKSCI3002		3000	5.032
CEKSCI3502		3500	5.938
CEKSCI4002		4000	6.488
CEKSCI4502		4500	7.236
CEKSCI5002		5000	8.104
CEKSCI5502		5500	8.662
CEKSCI6002		6000	9.375

Filtro lamas inox "supra" y el embalaje. Las construcciones especiales se realizaran bajo pedido.
Fabricado en Inox 18/8 AISI 304.

Campanas de extracción

Kendak

CÓDIGO	DESCRIPCIÓN	LONGITUD	€/u.	FIGURA
Pared con ventilador				
CEKPV11005	FONDO L 750	1000	1.769	
CEKPV11505	(filtros lamas inox)	1500	1.869	
CEKPV12005	Vent 7/7 4P	2000	1.992	
CEKPV12505		2500	2.233	
CEKPV11001	FONDO L 1000	1000	1.799	
CEKPV11501	(filtros lamas inox)	1500	1.902	
CEKPV12001	Vent 7/7 4P	2000	2.053	
CEKPV12501		2500	2.303	
CEKPV11002	FONDO L 1200	1000	1.884	
CEKPV11502	(filtros lamas inox)	1500	1.987	
CEKPV12002	Vent 7/7 4P	2000	2.218	
CEKPV12502		2500	2.437	
CEKRPI1005	FONDO L 750	1000	2.079	
CEKRPI1505	(filtros lamas inox)	1500	2.402	
CEKRPI2005	Vent 8/9T 4P	2000	2.802	
CEKRPI2505		2500	3.075	
CEKRPI1001	FONDO L 1000	1000	2.122	
CEKRPI1501	(filtros lamas inox)	1500	2.488	
CEKRPI2001	Vent 8/9T 4P	2000	2.964	
CEKRPI2501		2500	3.169	
CEKRPI1002	FONDO L 1200	1000	2.334	
CEKRPI1502	(filtros lamas inox)	1500	2.452	
CEKRPI2002	Vent 8/9T 4P	2000	2.907	
CEKRPI2502		2500	3.299	
Pared compensada				
CEKPOI1005	FONDO L 750	1000	1.966	
CEKPOI1505	(filtros lamas inox)	1500	2.193	
CEKPOI2005		2000	2.631	
CEKPOI2505		2500	3.252	
CEKPOI3005		3000	3.896	
CEKPOI3505		3500	4.416	
CEKPOI4005		4000	4.999	
CEKPOI4505		4500	5.671	
CEKPOI5005		5000	6.352	
CEKPOI5505		5500	6.735	
CEKPOI6005		6000	7.542	
CEKPOI1001	FONDO L 1000	1000	2.233	
CEKPOI1501	(filtros lamas inox)	1500	2.367	
CEKPOI2001		2000	2.714	
CEKPOI2501		2500	3.352	
CEKPOI3001		3000	4.447	
CEKPOI3501		3500	4.599	
CEKPOI4001		4000	5.206	
CEKPOI4501		4500	5.907	
CEKPOI5001		5000	6.617	
CEKPOI5501		5500	7.014	
CEKPOI6001		6000	7.740	

Plenums incluido

Campanas de extracción

Kendak

CÓDIGO	DESCRIPCIÓN	LONGITUD	€/u.	FIGURA
--------	-------------	----------	------	--------

Pared compensada continuación

Plenums incluido

CEKPOI1002	FONDO L 1200 (filtros lamas inox)	1000	2.218
CEKPOI1502		1500	2.265
CEKPOI2002		2000	3.041
CEKPOI2502		2500	3.453
CEKPOI3002		3000	4.222
CEKPOI3502		3500	4.948
CEKPOI4002		4000	5.391
CEKPOI4502		4500	6.077
CEKPOI5002		5000	6.848
CEKPOI5502		5500	7.483
CEKPOI6002		6000	8.093

Central compensada

CEKCOI2005	FONDO L 1500 (filtros lamas inox)	2000	4.540
CEKCOI2505		2500	5.611
CEKCOI3005		3000	6.719
CEKCOI3505		3500	7.617
CEKCOI4005		4000	8.620
CEKCOI4505		4500	9.783
CEKCOI5005		5000	10.958
CEKCOI5505		5500	11.617
CEKCOI6005		6000	12.899

CEKCOI2001	FONDO L 2000 (filtros lamas inox)	2000	4.656
CEKCOI2501		2500	5.783
CEKCOI3001		3000	6.998
CEKCOI3501		3500	7.933
CEKCOI4001		4000	8.980
CEKCOI4501		4500	10.191
CEKCOI5001		5000	11.415
CEKCOI5501		5500	12.102
CEKCOI6001		6000	13.552

CEKCOI2002	FONDO L 2400 (filtros lamas inox)	2000	4.880
CEKCOI2502		2500	5.957
CEKCOI3002		3000	7.282
CEKCOI3502		3500	8.534
CEKCOI4002		4000	9.300
CEKCOI4502		4500	10.480
CEKCOI5002		5000	11.812
CEKCOI5502		5500	12.908
CEKCOI6002		6000	13.957

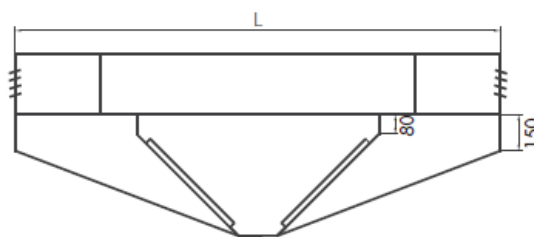

Este modelo incluye trampilla de regulación, filtro lamasinox "supra" y el embalaje. Las construcciones especiales se realizarán bajo pedido. Fabricado en Inox 18/8 AISI304.

Campanas de extracción

Kendak

CÓDIGO	DESCRIPCIÓN	LONGITUD	€/u.	FIGURA
--------	-------------	----------	------	--------

Módulo pared sin ventilador

MAKSPI1001	(filtros lamas inox)	1000	1.025
MAKSPI1501		1500	1.345
MAKSPI2001		2000	1.750
MAKSPI2501		2500	2.101

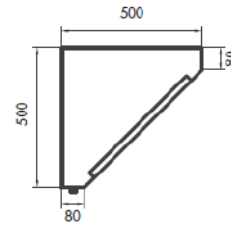

Módulo central sin ventilador

MAKSCI1001	(filtros lamas inox)	1000	1.962
MAKSCI1501		1500	2.450
MAKSCI2001		2000	3.289
MAKSCI2501		2500	3.942

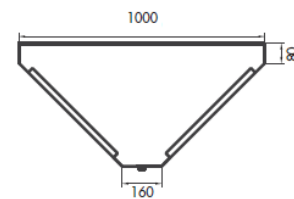

Módulo pared con ventilador

MAKPM1001	VENT. 7/7 4P	1000	1.787
MAKPM1501		1500	1.866
MAKPM2001		2000	2.031
MAKPM2501		2500	2.276

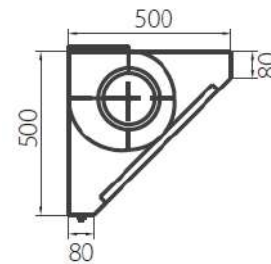

Campana vahos para horno o asadores

CEKVAH1001	FONDO L 1200 (filtros lamas inox)	1000	1.876
CEKVAH1501		1500	2.111
CEKVAH2001		2000	2.648
CEKVAH2501		2500	3.380

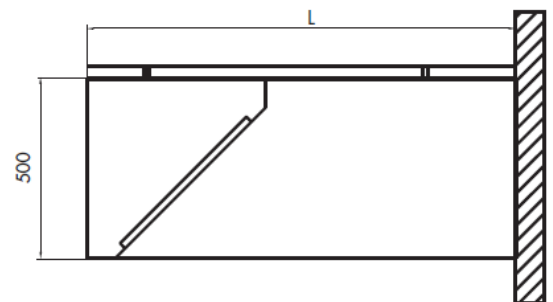

CEKVAH1002	FONDO L 1500 (filtros lamas inox)	1000	2.269
CEKVAH1502		1500	2.559
CEKVAH2002		2000	3.209
CEKVAH2502		2500	3.700



Filtro lamas inox "supra" y el embalaje. Las construcciones especiales se realizaran bajo pedido.
Fabricado en Inox 18/8 AISI304.

Campanas de extracción

Kendak accesorios

CÓDIGO	DESCRIPCIÓN	€/u.	FIGURA
Filtros			
MASUPINX4	Filtro SUPRA 490 X 490 X 25 AISI 430	51	
MAFILINX1	Filtros marco inox. malla galva de 490 X 490 X 25	54	
MAFILNC93	Filtro ciego AISI 304 de 490 X 490 X 50	90	
Reguladores de velocidad			
CVACRV8	Regulador de velocidad monofásico de 3A con interruptor luminaria	146	
CVACRV9	Regulador de velocidad monofásico de 10A IP54	185	

Accesorios

CÓDIGO	DESCRIPCIÓN	DIMENSIONES	€/u.	FIGURA
-	Incorporación de luminaria de bajo consumo (1 X 36W) de una pieza hasta una medida de 2.500 mm en campana modelo Delta, Vent y Kendak.	-	-	 
-	Incorporación de luminaria Led (1 X 20W) de una pieza hasta una medida de 2.500 mm en campana modelo Delta, Vent y Kendak.	-	-	
CE LUM VID 100 1	Luminaria de vidrio resistente al calor	495 mm. (1 X 36W)	329	
CE LUM VID 100 2	Luminaria de vidrio resistente al calor	995 mm. (2 X 36W)	463	
CE KLUM 6400 K	Aro Led cromado (500 LM / 5W) IP 65, solo modelos Kendak o Delta		75	



Campanas de extracción

Una campana para cada aplicación

DESCRIPCIÓN	FIGURA
Mural o Central	
Con o sin ventilador	
Disponible en versión compensada o inductora	
Visera vertical o visera inclinada	
Longitud de 1m a 6 m	
Fondo de 0.75 m a 1.5 m	
Altura de 500 mm	

Campanas de extracción

Campanas de condensación

Las campanas de condensación incorporan una unidad de refrigeración en su interior que provoca la condensación del vapor de agua antes de su paso por un separador de gotas. De esta forma se incrementa al máximo el efecto de deshumidificación.

CÓDIGO	DIMENSIONES	€/u.	FIGURA
CE CON 1001	1050X1000 H-650	5.879	
CE CON 1201	1200X1000 H-650	6.171	
CE CON 1501	1500X1000 H-650	6.619	
CE CON 1002	1050X1200 H-650	6.198	
CE CON 1202	1200X1200 H-650	6.507	
CE CON 1502	1500X1200 H-650	7.068	

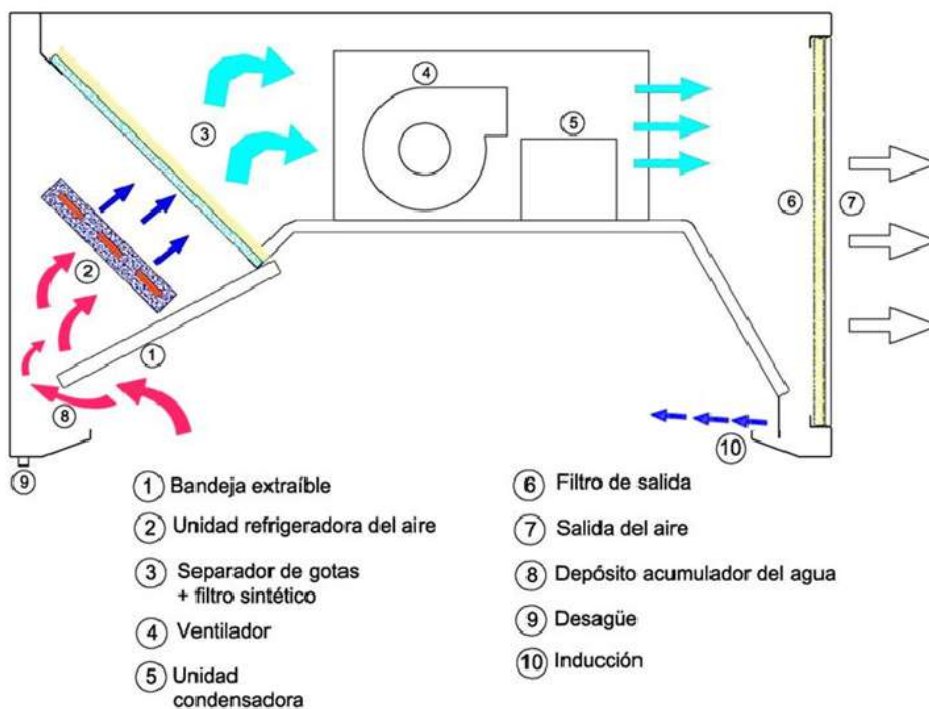



LUIS CAPDEVILA

¡NOVEDAD!
NEW!



La **única** campana certificada F₄₀₀ 120 según el código técnico CTE-DB-SI con motor incorporado que no necesita caja extractora 400°C/2H

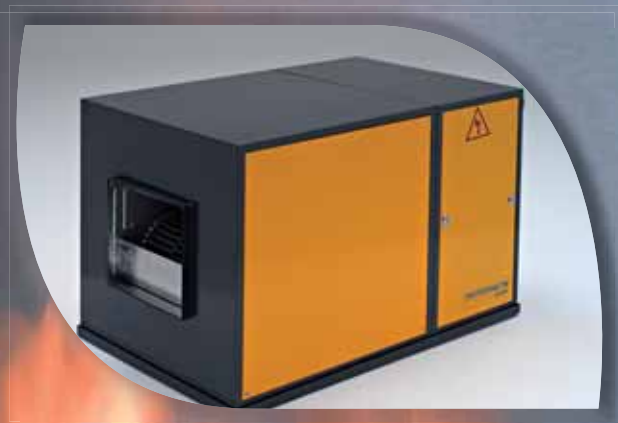

FILTRONIC 400°C/2H

Disponible en los modelos VENT*

MODELOS
Campanas VENT
FILTRONIC
Módulos FILTRONIC



Compatible con los equipos y módulos FILTRONIC*

*Consultar precios, características y disponibilidad.

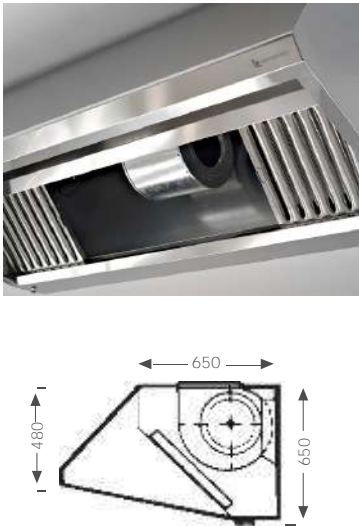

Campanas de extracción

Vent 400 120' (Campana certificada según código técnico CTE-DB-SI)

CÓDIGO	DESCRIPCIÓN	PIEZAS	DIMENSIONES (mm)	€/u.	FIGURA
Pared					
CE PV 100 F1 / F1T	1000 VENT 9/9 -1/3CV Monof/Trif	1	1.000 X 750	3.530	
CE PV 120 F1 / F1T	1200 VENT 9/9 -1/3CV Monof/Trif	1	1.200 X 750	3.746	
CE PV 120 F3 / F3T	1200 VENT 9/9 -1/3CV Monof/Trif	1	1.200 X 1.000	3.822	
CE PV 120 F2	1200 VENT 9/9 -3/4CV Monofásico	1	1.200 X 750	3.920	
CE PV 120 F2T	1200 VENT 9/9 -3/4CV Trifásico	1	1.200 X 750	3.931	
CE PV 120 F4	1200 VENT 9/9 -3/4CV Monofásico	1	1.200 X 1.000	3.999	
CE PV 120 F4T	1200 VENT 9/9 -3/4CV Trifásico	1	1.200 X 1.000	4.007	
CE PV 150 F1 / F1T	1500 VENT 9/9 -1/3CV Monof/Trif	1	1.500 X 750	3.834	
CE PV 150 F3 / F3T	1500 VENT 9/9 -1/3CV Monof/Trif	1	1.500 X 1.000	3.906	
CE PV 150 F2	1500 VENT 9/9 -3/4CV Monofásico	1	1.500 X 750	4.009	
CE PV 150 F2T	1500 VENT 9/9 -3/4CV Trifásico	1	1.500 X 750	4.019	
CE PV 150 F4	1500 VENT 9/9 -3/4CV Monofásico	1	1.500 X 1.000	4.084	
CE PV 150 F4T	1500 VENT 9/9 -3/4CV Trifásico	1	1.500 X 1.000	4.093	
CE PV 170 F1 / F1T	1700 VENT 10/10 -1/3CV Monof/Trif	1	1.700 X 750	4.086	
CE PV 170 F3 / F3T	1700 VENT 10/10 -1/3CV Monof/Trif	1	1.700 X 1.000	4.125	
CE PV 170 F2	1700 VENT 9/9 -1/3CV Monofásico	1	1.700 X 750	4.153	
CE PV 170 F2T	1700 VENT 9/9 -3/4CV Trifásico	1	1.700 X 750	4.160	
CE PV 170 F4	1700 VENT 9/9 -3/4CV Monofásico	1	1.700 X 1.000	4.193	
CE PV 170 F4T	1700 VENT 9/9 -3/4CV Trifásico	1	1.700 X 1.000	4.199	
CE PV 200 F1 / F1T	2000 VENT 10/10 -1/3CV Monof/Trif	1	2.000 X 750	4.179	
CE PV 200 F3 / F3T	2000 VENT 10/10 -1/3CV Monof/Trif	1	2.000 X 1.000	4.239	
CE PV 200 F2	2000 VENT 10/10 -3/4CV Monofásico	1	2.000 X 750	4.375	
CE PV 200 F2T	2000 VENT 10/10 -3/4CV Trifásico	1	2.000 X 750	4.335	
CE PV 200 F4	2000 VENT 10/10 -3/4CV Monofásico	1	2.000 X 1.000	4.458	
CE PV 200 F4T	2000 VENT 10/10 -3/4CV Trifásico	1	2.000 X 1.000	4.416	
CE PV 220 F1 / F1T	2200 VENT 10/10 -1/3CV Monof/Trif	1	2.200 X 750	4.375	
CE PV 220 F3 / F3T	2200 VENT 10/10 -1/3CV Monof/Trif	1	2.200 X 1.000	4.488	
CE PV 220 F2	2200 VENT 10/10 -3/4CV Monofásico	1	2.200 X 750	4.570	
CE PV 220 F2T	2200 VENT 10/10 -3/4CV Trifásico	1	2.200 X 750	4.528	
CE PV 220 F4	2200 VENT 10/10 -3/4CV Monofásico	1	2.200 X 1.000	4.590	
CE PV 220 F4T	2200 VENT 10/10 -3/4CV Trifásico	1	2.200 X 1.000	4.549	
CE PV 250 F3 / F3T	2500 VENT 10/10 -1/3CV Monof/Trif	1	2.500 X 1.000	4.539	
CE PV 250 F4	2500 VENT 10/10 -3/4CV Monofásico	1	2.500 X 1.000	4.709	
CE PV 250 F4T	2500 VENT 10/10 -3/4CV Trifásico	1	2.500 X 1.000	4.669	
CE PV 270 F3 / F3T	2700 VENT 10/10 -1/3CV Monof/Trif	2	2.700 X 1.000	4.638	
CE PV 270 F4	2700 VENT 10/10 -3/4CV Monofásico	2	2.700 X 1.000	4.877	
CE PV 270 F4T	2700 VENT 10/10 -3/4CV Trifásico	2	2.700 X 1.000	4.745	
Pared dúplex					
CE PVD 270 F3 / F3T	2 X 10/10 - 1/3CV Monof/Trif	2	2.700 X 1.000	5.694	
CE PVD 290 F3 / F3T	2 X 10/10 - 1/3CV Monof/Trif	2	2.900 X 1.000	7.395	
CE PVD 340 F3 / F3T	2 X 10/10 - 1/3CV Monof/Trif	2	3.400 X 1.000	7.733	

Todas nuestras campanas se sirven debidamente embaladas con filtros lamas "supra" y están fabricadas en acero inoxidable 18/8 AISI 304. Fondo 1200 y construcciones especiales bajo pedido.

Campanas de extracción

Vent 400 120' (Campana certificada según código técnico CTE-DB-SI) (continuación)

CÓDIGO	DESCRIPCIÓN	PIEZAS	DIMENSIONES (mm)	€/u.	FIGURA
Central					
CE CV 125 F3 / F3T	1250 VENT 10/10 -1/3CV Monof/Trif	1	1.250 X 1.500	4.982	
CE CV 125 F1	1250 VENT 12/12 -1CV Monofásico	1	1.250 X 1.500	5.523	
CE CV 150 F2T	1500 VENT 12/12 -1,5CV Trifásico	1	1.500 X 1.500	6.064	
CE CV 150 F1	1500 VENT 12/12 -1CV Monofásico	1	1.500 X 1.500	5.875	
CE CV 200 F2T	2000 VENT 12/12 -1,5CV Trifásico	1	2.000 X 1.500	6.237	
CE CV 200 F1	2000 VENT 12/12 -1CV Monofásico	1	2.000 X 1.500	6.044	
CE CV 250 F2T	2500 VENT 12/12 -1,5CV Trifásico	2	2.500 X 1.500	6.852	
CE CV 250 F1	2500 VENT 12/12 -1CV Monofásico	2	2.500 X 1.500	6.661	
CE CV 300 F2T	3000 VENT 12/12 -1,5CV Trifásico	2	3.000 X 1.500	7.346	
CE CV 300 F1	3000 VENT 12/12 -1CV Monofásico	2	3.000 X 1.500	7.156	
CE CV 350 F2T	3500 VENT 12/12 -1,5CV Trifásico	2	3.500 X 1.500	8.127	

Todas nuestras campanas se sirven debidamente embaladas con filtros lamas "supra" y están fabricadas en acero inoxidable 18/8 AISI 304. Construcciones especiales bajo pedido.

Vent Plus (max 250 luminaria integrada con botonera de control 5 pulsadores on/off, velocidades, tiempo y luz)

CÓDIGO	DESCRIPCIÓN	PIEZAS	DIMENSIONES (mm)	€/u.	FIGURA
Pared					
CE PLUS 100 V2 1	1000 VENT 7/7 -1/6CV Monofásico	1	1.000 X 1.000	2.026	
CE PLUS 100 V1 1	1000 VENT 7/7 -1/10CV Monofásico	1	1.000 X 1.000	1.949	
CE PLUS 120 V2 1	1200 VENT 7/7 -1/6CV Monofásico	1	1.200 X 1.000	2.160	
CE PLUS 120 V3 1	1200 VENT 9/9 -1/3CV Monofásico	1	1.200 X 1.000	2.217	
CE PLUS 150 V4 1	1500 VENT 9/9 -1/2CV Monofásico	1	1.500 X 1.000	2.318	
CE PLUS 170 V5 1	1700 VENT 10/10 -1/3CV Monofásico	1	1.700 X 1.000	2.469	
CE PLUS 200 V6 1	2000 VENT 10/10 -1/2CV Monofásico	1	2.000 X 1.000	2.657	
CE PLUS 220 V6 1	2200 VENT 10/10 -1/2CV Monofásico	1	2.200 X 1.000	2.769	
CE PLUS 250 V6 1	2500 VENT 10/10 -1/2CV Monofásico	1	2.500 X 1.000	2.889	

Todas nuestras campanas se sirven debidamente embaladas con filtros lamas "supra 430" y están fabricadas en acero inoxidable 18/8 AISI 304. Construcciones especiales bajo pedido.

Campanas de extracción

Vent

CÓDIGO	DESCRIPCIÓN	PIEZAS	DIMENSIONES (mm)	€/u.	FIGURA
Pared					
CE PVI 60 1	600 VENT 7/7 -1/10CV	1	600 X 750	1.311	
CE P3I 100 1	1000 VENT 9/9 -1/3CV 3V	1	1.000 X 750	1.665	
CE P3I 120 1	1200 VENT 9/9 -1/3CV 3V	1	1.200 X 750	1.872	
CE P3I 120 3	1200 VENT 9/9 -1/3CV 3V	1	1.200 X 1.000	1.979	
CE PVI 120 2	1200 VENT 9/9 -1/2CV	1	1.200 X 750	1.933	
CE PVI 120 4	1200 VENT 9/9 -1/2CV	1	1.200 X 1.000	2.009	
CE P3I 150 2	1500 VENT 9/9 -1/3CV 3V	1	1.500 X 750	1.984	
CE P3I 150 3	1500 VENT 9/9 -1/3CV 3V	1	1.500 X 1.000	2.054	
CE PVI 150 2	1500 VENT 9/9 -1/2CV	1	1.500 X 750	2.046	
CE PVI 150 4	1500 VENT 9/9 -1/2CV	1	1.500 X 1.000	2.118	
CE P3I 170 1	1700 VENT 10/10 -1/3CV 3V	1	1.700 X 750	2.168	
CE P3I 170 3	1700 VENT 10/10 -1/3CV 3V	1	1.700 X 1.000	2.210	
CE PVI 170 2	1700 VENT 9/9 -1/2CV	1	1.700 X 750	2.168	
CE PVI 170 4	1700 VENT 9/9 -1/2CV	1	1.700 X 1.000	2.210	
CE P3I 200 1	2000 VENT 10/10 -1/3CV 3V	1	2.000 X 750	2.271	
CE P3I 200 3	2000 VENT 10/10 -1/3CV 3V	1	2.000 X 1.000	2.336	
CE PVI 200 2	2000 VENT 10/10 -3/4CV	1	2.000 X 750	2.325	
CE PVI 200 4	2000 VENT 10/10 -3/4CV	1	2.000 X 1.000	2.407	
CE P3I 220 1	2200 VENT 10/10 -1/3CV 3V	1	2.200 X 750	2.449	
CE P3I 220 3	2200 VENT 10/10 -1/3CV 3V	1	2.200 X 1.000	2.471	
CE PVI 220 2	2200 VENT 10/10 -3/4CV	1	2.200 X 750	2.502	
CE PVI 220 4	2200 VENT 10/10 -3/4CV	1	2.200 X 1.000	2.527	
CE P3I 250 1	2500 VENT 10/10 -1/3CV 3V	1	2.500 X 750	2.570	
CE P3I 250 3	2500 VENT 10/10 -1/3CV 3V	1	2.500 X 1.000	2.618	
CE PVI 250 4	2500 VENT 10/10 -3/4CV	1	2.500 X 1.000	2.654	
CE P3I 270 1	2700 VENT 10/10 -1/3CV 3V	2	2.700 X 1.000	2.724	
CE PVI 270 2	2700 VENT 10/10 -3/4CV	2	2.700 X 1.000	2.724	

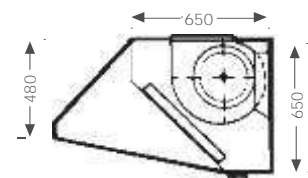

Pared dúplex

CE P3I 270 3	2700 -D VENT 10/10 -1/3CV. 3 V.	2	2.700 X 1.000	3.124	
CE P3I 290 4	2900 -D VENT 10/10 -1/3CV. 3 V.	2	2.900 X 1.000	3.424	
CE P3I 340 5	3400 -D VENT 10/10 -1/3CV. 3 V.	2	3.400 X 1.000	3.760	



Central

CE C3I 125 1	1250 VENT 10/10 -1/3CV. -3V.-220V.	1	1.250 X 1.500	2.929	
CE CVI 125 2	1250 VENT 12/9 -1CV. -220V.	1	1.250 X 1.500	3.123	
CE C3I 125 3	1250 VENT 12/12 -1CV. -3V.-220V.	1	1.250 X 1.500	3.153	
CE CVI 150 1	1500 VENT 12/9 -1CV. -220V.	1	1.500 X 1.500	3.337	
CE CVI 150 2	1500 VENT 12/12 -1,5CV. -220/380V.	1	1.500 X 1.500	3.479	
CE C3I 150 2	1500 VENT 12/12 -1CV. -3V.-220V.	1	1.500 X 1.500	3.479	
CE CVI 200 1	2000 VENT 12/12 -1,5CV. -220/380V.	1	2.000 X 1.500	3.698	
CE C3I 200 1	2000 VENT 12/12 -1CV. -3V.-220V.	1	2.000 X 1.500	3.698	
CE CVI 250 1	2500 VENT 12/12 -1,5CV. -220/380V.	2	2.500 X 1.500	4.263	
CE C3I 250 1	2500 VENT 12/12 -1CV. -3V.-220V.	2	2.500 X 1.500	4.263	
CE CVI 300 1	3000 VENT 12/12 -1,5CV. -220/380V.	2	3.000 X 1.500	4.767	
CE C3I 300 1	3000 VENT 12/12 -1CV. -3V.-220V.	2	3.000 X 1.500	5.025	
CE CVI 350 1	3500 VENT 12/12 -1,5CV. -220/380V.	2	3.500 X 1.500	5.492	

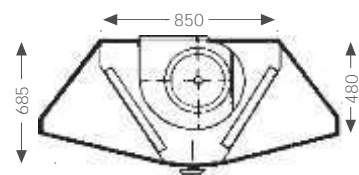

Todas nuestras campanas se sirven debidamente embaladas con filtros lamas "supra" y están fabricadas en acero inoxidable 18/8 AISI 304. Fondo 1200 y construcciones especiales bajo pedido.

Campanas de extracción

Vent antiolores

CÓDIGO	DESCRIPCIÓN	DIMENSIONES (mm)	€/u.	FIGURA
CE FO 600 1	600 7/7 -1/10CV con filtro Inox "Supra" (490 X 490) y carbón de 25 mm.	600 X 750	1.374	
CE FO3 100 1	1000 9/9 -3V con filtro "Supra" Inox. (490 X 490) y carbón de 25 mm.	1.000 X 750	1.846	

Vent regulable (motor exterior)

CÓDIGO	DESCRIPCIÓN	DIMENSIONES (mm)	€/u.	FIGURA
Pared regulable				
CE RPI 100 1	1000 R 9/9 -1/3CV	1.000 X 750	2.082	
CE RPI 120 1	1200 R 9/9 -1/3CV	1.200 X 750	2.313	
CE RPI 120 2	1200 R 9/9 -1/2CV	1.200 X 750	2.431	
CE RPI 170 1	1700 R 10/10 -1/2CV	1.700 X 750	2.937	
CE RPI 170 2	1700 R 9/9 -1/2CV	1.700 X 750	2.678	
CE RPI 220 1	2200 R 10/10 -1/2CV	2.200 X 1.000	3.129	
CE RPI 220 2	2200 R 10/10 -3/4CV	2.200 X 1.000	3.215	

Central regulable

CE RCI 125 1	1250 R 10/10 -1/2CV	1.250 X 1.500	3.398	
CE RCI 150 1	1500 R 12/9 -3/4CV	1.500 X 1.500	3.883	

Todas nuestras campanas se sirven debidamente embaladas.
Construcciones especiales bajo pedido

Vent FREE

CÓDIGO	DESCRIPCIÓN	PIEZAS	DIMENSIONES (mm)	€/u.	FIGURA
Pared					Fondo 1200 bajo pedido
CE PFI 100 1	Campana Vent FREE pared	1	1.000 X 750	1.281	
CE PFI 120 1		1	1.200 X 750	1.433	
CE PFI 120 3		1	1.200 X 1.000	1.503	
CE PFI 150 1		1	1.500 X 750	1.629	
CE PFI 150 3		1	1.500 X 1.000	1.695	
CE PFI 170 1		1	1.700 X 750	1.702	
CE PFI 170 3		1	1.700 X 1.000	1.712	
CE PFI 200 1		1	2.000 X 750	1.804	
CE PFI 200 3		1	2.000 X 1.000	1.882	
CE PFI 220 1		1	2.200 X 750	1.902	
CE PFI 220 3		1	2.200 X 1.000	1.943	
CE PFI 250 1		1	2.500 X 750	2.047	
CE PFI 250 3		1	2.500 X 1.000	2.084	
CE PFI 270 4		2	2.700 X 750	2.178	
CE PFI 270 1		2	2.700 X 1.000	2.215	
CE PFI 290 1		2	2.900 X 1.000	2.766	
CE PFI 340 1		2	3.400 X 1.000	3.163	

Todas nuestras campanas se sirven debidamente embaladas.
Construcciones especiales bajo pedido

Campanas de extracción

Vent FREE (continuación)

CÓDIGO	DESCRIPCIÓN	PIEZAS	DIMENSIONES (mm)	€/u.	FIGURA
Central					
CE CFI 125 1	Campana Vent FREE central	1	1.250 X 1.500	2.567	
CE CFI 150 1		1	1.500 X 1.500	2.864	
CE CFI 200 1		1	2.000 X 1.500	3.319	
CE CFI 250 1		2	2.500 X 1.500	3.835	
CE CFI 300 1		2	3.000 X 1.500	4.430	
CE CFI 350 1		2	3.500 X 1.500	5.111	

Todas nuestras campanas se sirven debidamente embaladas.
Construcciones especiales bajo pedido

Modelo Horno, Vapor o Asadores

CÓDIGO	DESCRIPCIÓN	DIMENSIONES (mm)	€/u.	FIGURA
CE VAH 100 2	Campanas para hornos, vapor o asadores.	1.000 X 1.200	1.915	
CE VAH 150 3		1.500 X 1.200	2.281	
CE VAH 170 2		1.700 X 1.200	2.483	
CE VAH 200 2		2.000 X 1.200	2.645	
CE VAH 220 2		2.200 X 1.200	2.821	
CE VAH 250 2		2.500 X 1.200	3.045	
CE VAH 300 2		3.000 X 1.200	3.989	
CE VAH 100 5		Campanas para hornos, vapor o asadores.	1.000 X 1.400	
CE VAH 150 5	1.500 X 1.400		2.972	
CE VAH 200 5	2.000 X 1.400		3.296	
CE VAH 250 5	2.500 X 1.400		4.021	
CE VAH 300 5	3.000 X 1.400		4.923	

Micro

CÓDIGO	DESCRIPCIÓN	DIMENSIONES (mm) L X F X A**	€/u.	FIGURA
CE CRO 60 2	Campana "Micro II"* 20 Kg	600 X 530 X 250	1.284	
CE CRO 90 2	Campana "Micro II"* 28 Kg	900 X 530 X 250	1.558	
CE CRO 120 2	Campana "Micro II"* 38 Kg	1200 X 530 X 250	1.707	
MA FIL CRO 1	Filtro aluminio 600, 900 y 1200	245 X 325 X 9	16	
CO TO CRO 1	Tolva ø 200	237 X 108	78	
CO TO CRO 2	Tolva ø 150	237 X 108	78	

* Luz y regulación integrada.

** Ver referencias de medidas en figura (Largo X Fondo X Ancho).



Campanas de extracción

Inductoras (para confort y ahorro de energía). Soldada

CÓDIGO	Plénum	PIEZAS	DIMENSIONES (mm) L X F X A*	H (Altura) Plenum	€/u.	FIGURA
Pared Inox.						
CE PII 120 2	NO	1	1.200 X 1.200	450	3.048	
CE PII 170 2	NO	1	1.700 X 1.200		4.123	
CE PII 220 2	NO	1	2.200 X 1.200		5.167	
CE PII 240 1	SI	2	2.400 X 1.200		6.546	
CE PII 290 1	SI	2	2.900 X 1.200		7.723	
CE PII 340 1	SI	2	3.400 X 1.200		8.609	
CE PII 390 1	SI	2	3.900 X 1.200		9.841	
CE PII 440 1	SI	2	4.400 X 1.200		11.450	
CE PII 510 1	SI	3	5.100 X 1.200		12.231	
CE PII 560 1	SI	3	5.600 X 1.200		13.100	

CÓDIGO	Plénum	PIEZAS	DIMENSIONES (mm) L X F X A*	H (Altura) Plenum	€/u.	FIGURA
Central						
CE CII 120 2	SI	1	1.200 X 2.400	450	5.344	
CE CII 170 2	SI	1	1.700 X 2.400		7.398	
CE CII 220 2	SI	1	2.200 X 2.400		9.739	
CE CII 240 1	SI	2	2.400 X 2.400		11.428	
CE CII 290 1	SI	2	2.900 X 2.400		13.635	
CE CII 340 1	SI	2	3.400 X 2.400		15.672	
CE CII 390 1	SI	2	3.900 X 2.400		21.443	
CE CII 440 1	SI	2	4.400 X 2.400		20.073	
CE CII 510 1	SI	3	5.100 X 2.400		21.896	
CE CII 560 1	SI	3	5.600 X 2.400		23.452	

* Ver referencias de medidas en figura (Largo X Fondo X Ancho).
Este modelo incluye trampillas de regulación, filtro lamas inox "supra" y el embalaje.
Las construcciones especiales se realizarán bajo pedido. Fabricado en Inox 18/8 AISI 304.

Campanas de extracción. Accesorios

CÓDIGO	DESCRIPCIÓN	DIMENSIONES	€/u.	FIGURA
Variadores				
CV AC RV 6	Interruptor 3 velocidades con 4 posiciones	-	103	
CV AC RV 8	Regulador de velocidad Monofásico 3A con interruptor	-	146	
CV AC RV 3	Regulador de velocidad monofásico 5A	-	114	
CV AC RV 9	Regulador de velocidad Monofásico 10A IP-54	-	185	
CV AC RV 10	Regulador potenciómetro analógico	-	114	
CV AC RV 10W	Regulador potenciómetro digital	-	147	
CV AC NC 25	Tapa protección variadores	-	60	
CV AC VM 14 W	Variador 1CV Entrada Monofásica 220V / Salida Trifásica 220V	-	378	
CV AC VM 12 W	Variador 2CV Entrada Monofásica 220V / Salida Trifásica 220V	-	454	
CV AC VM 13 W	Variador 3CV Entrada Monofásica 220V / Salida Trifásica 220V	-	568	
CV AC VT 14 W	Variador 1CV Entrada y Salida Trifásica 380V	-	614	
CV AC VT 12 W	Variador 2CV Entrada y Salida Trifásica 380V	-	777	
CV AC VT 13 W	Variador 3CV Entrada y Salida Trifásica 380V	-	882	
CV AC VT 15 W	Variador 4CV Entrada y Salida Trifásica 380V	-	1011	
CV AC VT 16 W	Variador 5CV Entrada y Salida Trifásica 380V	-	1.147	

CÓDIGO	DESCRIPCIÓN	DIMENSIONES	€/u.	FIGURA
Luminarias				
-	Incorporación de luminaria de bajo consumo (1 X 36W) de una pieza hasta una medida de 2.500 mm en campana modelo Delta, Vent y Kendak.	-	404	
-	Incorporación de luminaria Led (1 X 20W) de una pieza hasta una medida de 2.500 mm en campana modelo Delta, Vent y Kendak.	-	506	
CE LUM VID 100 1 L	Luminaria de vidrio resistente al calor	495 mm. (1 X 36W)	329	
CE LUM VID 100 2 L	Luminaria de vidrio resistente al calor	995 mm. (2 X 36W)	463	
CE KLUM 6400 K	Aro Led cromado (500 LM / 5W) IP 65, solo modelos Kendak o Delta	-	75	

Paneles sanitarios

Paneles sanitarios

CÓDIGO	DESCRIPCIÓN	DIMENSIONES L X F X A*	kg	€/u.	FIGURA
CE PS 100 1	1 Pieza	1000 X 1197 X 20	20	707	
CE PS 150 1	1 Pieza	1500 X 1197 X 20	22,5	820	
CE PS 200 1	1 Pieza	2000 X 1197 X 20	30	972	
CE PS 250 1	1 Pieza	2500 X 1197 X 20	37	1.286	
CE PS 300 1	2 Piezas	3000 X 1197 X 20	45	1.556	
CE PS 350 1	2 Piezas	3500 X 1197 X 20	52,5	1.709	
CE PS 400 1	2 Piezas	4000 X 1197 X 20	60	1.846	
CE PS 450 1	2 Piezas	4500 X 1197 X 20	67,0	2.159	
CE PS 500 1	2 Piezas	5000 X 1197 X 20	74,0	2.440	
CE PS 550 1	3 Piezas	5500 X 1197 X 20	82,5	2.585	
CE PS 600 1	3 Piezas	6000 X 1197 X 20	90,0	2.720	
CE PS 650 1	3 Piezas	6500 X 1197 X 20	97,0	3.034	
CE PS 700 1	3 Piezas	7000 X 1197 X 20	104,0	3.317	
CE PS 750 1	3 Piezas	7500 X 1197 X 20	111,0	3.598	

Novedad

Para paneles con dimensiones especiales solicitar oferta. Los precios incluyen la entrega sin cargo en la península
* Largo X Fondo X Ancho.



Campanas de extracción.

Sistema contra incendios

CÓDIGO	DESCRIPCIÓN	€/u.	FIGURA	
Cilindros, agente extintor y cartuchos				
CE BI 429864	1.5 Gallon Tank 0-5 Puntos	571	<p>NOTA: Esto es una distribución típica para un Sistema de supresión de incendios para mezcladoras ANSUL®. En todo la instalación del sistema debe seguir ANSUL®.</p>	
CE BI 429862	3.0 Gallon Tank 6-11 Puntos	779		
CE BI 79694	1.5 Gallon ANSULEX	371		
CE BI 79372	3.0 Gallon ANSULEX	645		
CE BI 428440	Cartucho LT-20-R	324		
CE BI 428441	Cartucho LT-30-R	350		
CE BI 428446	Cartucho DOBLE	1.137		
Controles				
CE BI 429853	AUTOMAN Mecánico	1.925		
CE BI 434618	Disparo Manual a distancia	199		
CE BI 429870	Armario secundario UN cilindro	507		
CE BI 429872	Armario secundario DOS cilindros	646		
CE BI 434525 U	Tubo flexible disparo manual	138		
CE BI 436361	Disparo manual pared	858		
CE BI 418511	Complemento Hose/Grommet armario UN cilindro	120		
Fusibles				
CE BI 435546	Detector Final Línea	133		
CE BI 435548 U	Detector en serie	97		
CE BI 439087 U	Fusible SL 280 (Blue)	25		
CE BI 439088 U	Fusible SL 360 (Red)	25		
CE BI 439089 U	Fusible SL 450 (Green)	25		
Boquillas				
CE BI 443323 U	1W	96		
CE BI 443331 U	245	97		
CE BI 443317 U	1N	100		
CE BI 443329 U	230	97		
CE BI 443333 U	260	100		
CE BI 443325 U	2W	96		
CE BI 423572 U	Adaptador articulado	25		
Accesorios				
CE BI 423251 U	Codos Polea	38		
CE BI 427929	Polea T	159		
CE BI 15821	Cable INOX	109		
CE BI 55 0122 U	Estranguladores de cable WC-100	2		
CE BI 55 0121 U	Ganchos S SH-100	2		
Pequeño material				
CE BI T15X06	Tubo INOX ø 15 mm.	7		
CE BI T18X07	Tubo INOX ø 18 mm.	11		
CE BI MNHH15	Manguito unión ø 15 mm.	6		
CE BI MNHH18	Manguito unión ø 18 mm.	7		
CE BI ATRS15	Abrazadera hembra ø 15 mm.	4		
CE BI ATRS18	Abrazadera hembra ø 18 mm.	4		
CE BI C45HH15	Codo 45° ø 15 mm.	10		
CE BI C90HH15	Codo 90° ø 15 mm.	10		
CE SI 90CH15X12	Codo 90° hembra 15 X 1/2"	17		
CE BI PIL40M6	Pilar elevador H=40mm.	6		
CE SI MR1238	Machón reducido 1/2" - 3/8" MM	8		
CE BI T90HHH15	Té 90° HHH ø 15 mm.	18		
CE TI UH15X12	Unión hembra 15 X 1/2"	19		
CE TI 2P 15X12	Racor 2 piezas 15 a 1/2"	18		

Sistema contra incendios
(Ver página anterior)



Campanas de extracción. Sistemas contra incendios

ANSUL R-102 ofrece un gran número de ventajas respecto a otros sistemas de detección y extinción.

- Detección y extinción activas las 24 horas del día, 365 días al año, con o sin personal ya que muchos incendios se producen con el local vacío por efecto de brasas que quedan encendidas, freidoras que quedan conectadas, etc.
- Protección activa con autonomía, con o sin fluido eléctrico. Todos los elementos esenciales del sistema desde los detectores hasta los extintores funcionan sin necesidad de alimentación eléctrica ni baterías.
- Accionamiento manual que permite activar el extintor al primer signo de fuego, antes incluso, de que se active automáticamente.
- El agente extintor más efectivo del mercado. El agente procura una rápida extinción del fuego y previene la reignición.
- Agente extintor que no libera vapores tóxicos, no daña la maquinaria y es muy fácil de limpiar.
- Extinción del fuego en el aparato de cocción, la campana, el plenum y los conductos.
- Tanques no presurizados que facilitan la instalación.
- Alarmas visuales o acústicas con opción de accionamiento manual.
- Tamaño reducido del sistema respecto a otros sistemas basados en aplicación de CO₂.
- Cabezal de control integral verificado al 100% que ofrece un funcionamiento totalmente fiable de todas sus funciones.
- Flexibilidad en la configuración del circuito que se puede adaptar de forma que no interfiera en el flujo de trabajo de la cocina.
- Todos los elementos críticos tales como válvulas, tanques, etc. están verificados cumpliendo con los requerimientos establecidos por UL.
- Los tapones protectores cromados de las boquillas evitan que éstas se puedan obturar, en caso de que el sistema se active, los tapones son expelidos sin interferir en el proceso de descarga.
- El sistema R-102 está disponible en diversos tamaños y configuraciones pudiéndose adaptar a cambios en la distribución de los aparatos.

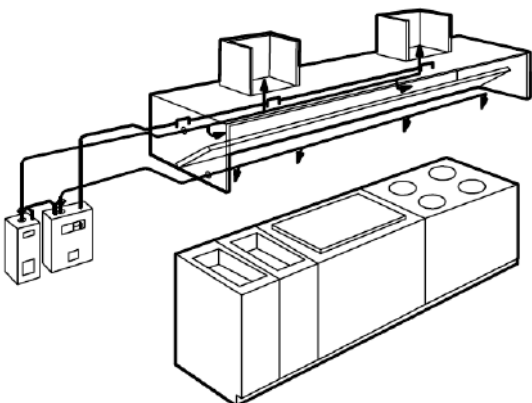

Campanas de extracción. Sistemas contra incendios



Accionamiento manual
permite accionar el
sistema a una distancia
segura



Soportes y fusibles
disponibles para
diferentes temperaturas
de detección



Boquillas y
tapones



1.5, 3.0 US Gallon
Agent Tank

Válvulas de gas
accionables
automáticamente



Sistema testado y aprobado según las normativas más exigentes

Sistema contra incendios para
cocinas industriales

Las cocinas modernas presentan una peligrosa combinación de elevadas cantidades de aceites inflamables y potentes fuentes de calor creando una situación en la cual el fuego es una amenaza constante. Por otra parte, las campanas extractoras capturan gran cantidad de grasas que se depositan en el interior de las propias campanas, los plenums y los conductos constituyendo posibles puntos de inicio o de propagación del fuego.

El sistema R-102 incorpora la tecnología más avanzada en sistemas de extinción industriales destacando tanto por su eficacia como por su flexibilidad.

El agente extintor es una solución que extingue las llamas, aísla la grasa ardiendo del aire y enfría la zona de peligro apagando el fuego e impidiendo que se inicie de nuevo.

Cuando se inicia un fuego en los aparatos de cocción se produce un incremento de la temperatura de los humos capturados por la campana que desembocan en la rotura de uno o varios de los fusibles térmicos instalados en el interior.

Esto provoca que el armario de control libere el líquido extintor a través de la red de conductos y boquillas extinguiendo el fuego.

El sistema también se puede activar manualmente.

Además, el cabezal puede controlar el cierre de la válvula del gas y cualquier tipo de elemento eléctrico tal como ventiladores, alarmas, señales en paneles de control, etc.

El sistema es eficaz tanto si la campana de extracción está en marcha como si no.

A diferencia de otros sistemas de extinción que se aplican con éxito en otros ámbitos y que se pueden adaptar para su aplicación en cocinas, el sistema R-102 ha sido desarrollado para esta aplicación y ha sido probado según normas específicamente elaboradas para sistemas de extinción que deben ser instalados en campanas extractoras. Esto da la garantía absoluta de la eficacia del sistema para esta aplicación en concreto.

- Equipos de extinción de incendios para zonas de cocción en restaurantes.
- Equipos de extinción de incendios para zonas de cocción en restaurantes.
- Sistemas de extinción con productos químicos en húmedo.
- Control de la ventilación y la protección contra el fuego en aplicaciones de cocción en locales comerciales.
- Homologado por la **materials, equipment and acceptance** (MEA). División creada para aumentar la seguridad de los edificios en la ciudad de Nueva York.

2



Módulos
retenedores
de grasa

» Índice

MódulosKIT

> Kit pared	35-36
> Kit central	35-36
> Plénum pared / central	37
> Tapas	37

Módulos VENT

> Pared Inox.	38
> Central Inox.	38-39

Módulos VENT "FREE"

> Pared FREE	39
> Central FREE	39

Accesorios

> Tapones y asas	39
> Detergente y cubetas	39

Filtros

> Filtros metálicos malla	40
> Filtros metálicos placas	40
> Filtros de carbón activo	40

Módulos retenedores de grasa



Módulo KIT retenedor de grasas para cocinas industriales

Descripción

Sistema modular que permite formar conjuntos de filtros para la aspiración, retención y drenaje de grasas y vapor en cocinas industriales.

- Sujeción segura del filtro por medio de guía con tope fijo, quedando de éste modo descartada cualquier posibilidad de caída accidental del filtro frecuente en otros modelos que incorporan sujeción mediante lengüeta-soporte.
- Permiten la ubicación de filtros desodorantes de carbón activo.

Acabado

- Diseño moderno y funcional de cuidada estética.
- Disponibilidad en tipos de construcción: galvanizado y acero inoxidable.
- Todos los modelos vienen de serie con filtro de malla galvanizado.
- En opción cualquier otro filtro de nuestra fabricación.

Características

- Con estudiado sistema de drenaje con gran capacidad de almacenamiento.
- Con descarga de grasas por medio de tapón roscado metálico, inalterable ante las altas temperaturas.
- Permite la instalación de todos nuestros filtros de 490 X 490 X 50 ó 490 X 490 X 25.
- Tapas laterales opcionales en galvanizado o inox. (AISI 304).

Regulador de caudal de aire

- De rápido y cómodo ajuste por medio de enclavamiento manual que determina su posición de abertura.
- Pérdida de carga nula en posición de registro abierto, gracias a su compuerta rectangular tipo mariposa de grandes dimensiones.
- Permite conseguir una aspiración uniforme cuando se comunican diversos módulos a través de plénium.

Módulos KIT

CÓDIGO	DESCRIPCIÓN	DIMENSIONES (mm)	€/u.	FIGURA
KIT pared				
MA MP INX 1	Inox (304) con filtro malla todo galvanizado	500 X 375 X 560	275	
MA MP INX 1M	Inox (304) con filtro marco inox-malla galvanizado		297	
MA MP INX 1X	Inox (304) con filtro malla todo inox.		337	
MA MP INX 1F	Inox (304) sin filtro		222	
MA MP SIN 1	Inox (304) con filtro placas dinam. Inox.		338	
MA MP INX 1S	Inox (304) con filtro Inox "Supra"		301	
KIT central				
MA MC INX 1	Inox (304) con filtros malla todo galvanizado	500 X 620 X 560	377	
MA MC INX 1M	Inox (304) con filtros marco inox-malla galvanizado		405	
MA MC INX 1X	Inox (304) con filtros malla todo Inox.		496	
MA MC INX 1F	Inox (304) sin filtros		322	
MA MC SIN 1	Inox (304) con filtros placas dinam. Inox.		615	
MA MC INX 1S	Inox (304) con filtros Inox "Supra"		533	

Imprescindible plénium. Incluye trampillas.

Módulos retenedores de grasa

Módulos KIT. Características

MODELO	PESO	Nº FILTROS	m ³ /h*	∅ Conducto*	FIGURA
KIT pared					
1000	21	2	2.500	300	
1500	31,5	3	3.100	355	
2000	42	4	3.600	355	
2500	52,5	5	4.100	400	
3000	63	6	4.600	400	
3500	73,5	7	5.100	400	
4000	84	8	5.600	400	
4500	94,5	9	6.100	450	
5000	105	10	6.600	450	
5500	115,5	11	7.100	500	
6000	126	12	7.600	500	

KIT central					
1500	40,5	6	6.500	450	
2000	54	8	7.200	500	
2500	67,5	10	8.100	500	
3000	81	12	9.000	550	
3500	94,5	14	9.900	550	
4000	108	16	10.800	600	
4500	121,5	18	11.700	700	
5000	135	20	12.600	700	
5500	148,5	22	13.500	700	
6000	162	24	14.400	750	
6500	175,5	26	15.300	750	
7000	189	28	16.200	750	
7500	202,5	30	17.100	750	

* Aconsejable

Normas de montaje

- La unión entre módulos se efectúa mediante tornillería suministrada junto con el mismo, o bien con remaches adecuados.
- Cada conjunto de módulos ensamblados precisarán de un juego de tapas laterales que deberán solicitarse aparte.

IMPORTANTE: Una vez efectuado el ensamblaje de los módulos, es conveniente ajustar el tiro o aspiración de cada módulo por medio de los registros de caudal con los que van equipados.

Módulos retenedores de grasa

Plénium para módulos

- Construcción en Inox. (AISI304)
- Construcciones especiales bajo pedido, consultar con departamento técnico.
- La toma para salida de plénium se realiza normalmente mediante manguito corona.
- Para grandes dimensiones se pueden utilizar tolvas (disponibles en cualquier medida).
- Indispensable para comunicar los diferentes módulos y unificar la aspiración.

Módulos KIT (continuación)

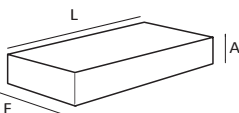
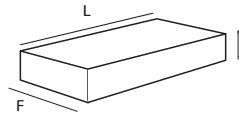
CÓDIGO	DESCRIPCIÓN	DIMENSIONES (mm) L X F X A*	€/u.	FIGURA
Plénium pared				Techo y espalda galvanizados
CE PPI 1 1	Plénium pared	1.000 X 370 X 350	300	
CE PPI 1,5 1		1.500 X 370 X 350	403	
CE PPI 2 1		2.000 X 370 X 350	531	
CE PPI 2,5 1		2.500 X 370 X 350	662	
CE PPI 3 1		3.000 X 370 X 350	819	
CE PPI 3,5 1		3.500 X 370 X 400	981	
CE PPI 4 1		4.000 X 370 X 400	1.133	
CE PPI 4,5 1		4.500 X 370 X 450	1.277	
CE PPI 5 1		5.000 X 370 X 450	1.422	
CE PPI 5,5 1		5.500 X 370 X 500	1.587	
CE PPI 6 1		6.000 X 370 X 500	1.754	
Plénium central				
CE PCI 1,5 1	Plénium central	1.500 X 510 X 350	580	
CE PCI 2 1		2.000 X 510 X 400	793	
CE PCI 2,5 1		2.500 X 510 X 450	880	
CE PCI 3 1		3.000 X 510 X 500	997	
CE PCI 3,5 1		3.500 X 510 X 500	1.172	
CE PCI 4 1		4.000 X 510 X 500	1.464	
CE PCI 4,5 1		4.500 X 510 X 550	1.731	
CE PCI 5 1		5.000 X 510 X 550	2.116	
CE PCI 5,5 1		5.500 X 510 X 600	2.358	
CE PCI 6 1		6.000 X 510 X 650	2.602	
CE PCI 6,5 1		6.500 X 510 X 650	3.029	
CE PCI 7 1		7.000 X 510 X 700	3.246	
CE PCI 7,5 1		7.500 X 510 X 700	3.490	
Tapas módulos				
MA TAP MPI 1	Juego tapas laterales mod. pared Inox. A304	—*	65	
MA TAP MCI 1	Juego tapas laterales mod. central Inox. A304	—	120	

* Ver referencias de medidas en figura (pàg anterior).

Módulos retenedores de grasa



Vent, retenedor de grasas con ventilador

Descripción

Sistema monoblock que integra ventilador, filtros y recogedor de grasa.

Características

- Sujeción de los filtros mediante guía de tope fijo.
- Equipados con ventiladores de diferentes presiones y caudales adecuados a las necesidades de la instalación y con motor protegido en carcasa cerrada, especialmente diseñado para extracciones de humos y vapores grasos.
- Drenaje mediante bandeja con tapón roscado metálico.

Aplicación

- Snacks
- Restaurantes
- Bares
- Freidurías
- ... y en general donde ya esté situada la campana, a falta de filtros y ventilador

Construcción

- Estructura de gran solidez, acero inox (AISI 304).

Suministro

- Posibilidad de suministro con filtros desodorantes de carbón activo o cualquier otro filtro de nuestra fabricación de medidas estandarizadas.
- Instalación opcional con ventilador totalmente regulable o ventilador de tres velocidades.

Módulos Vent

CÓDIGO	DIMENSIONES (mm) L X F X A*	FILTROS	ZENITAL B X C*	VENT	CV	kg	€/u.	FIGURA
MA P3I 100 1	1.000 X 650 X 650*	2	310 X 270	9/9	1/3 3V	67	1.417	
MA PVI 120 1	1.200 X 650 X 650	2	310 X 270	9/9	1/2	74	1.590	
MA P3I 120 2	1.200 X 650 X 650	2	310 X 270	9/9	1/3 3V	74	1.563	
MA P3I 120 3	1.200 X 650 X 650	2	340 X 300	10/10	1/3 3V	89	1.629	
MA PVI 170 1	1.700 X 650 X 650	3	310 X 270	9/9	1/2	96	1.716	
MA P3I 170 2	1.700 X 650 X 650	3	340 X 300	10/10	1/3 3V	97	1.736	
MA PVI 220 1	2.200 X 650 X 650	4	310 X 270	9/9	1/2	109	1.833	
MA P3I 220 2	2.200 X 650 X 650	4	340 X 300	10/10	1/3 3V	110	1.861	
MA PVI 270 1	2.700 X 650 X 650	4	310 X 270	9/9	1/2	116	2.038	
MA P3I 270 2	2.700 X 650 X 650	4	340 X 300	10/10	1/3 3V	116	2.066	

Pared inox.

* Ver referencias de medidas en figura (Largo X Fondo X Ancho).

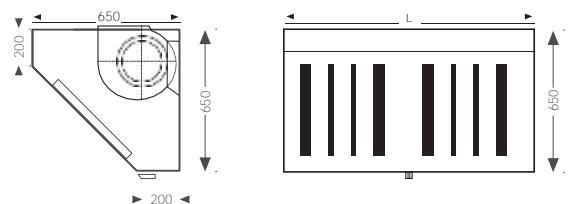

Módulos Vent (continuación)

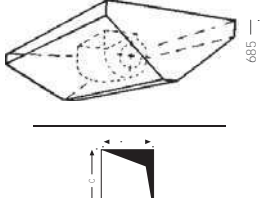
CÓDIGO	DIMENSIONES (mm) L X F X A*	FILTROS	ZENITAL B X C*	VENT	CV	kg	€/u.	FIGURA
Central inox.								
MA C3I 125 1	1.250 X 850 X 685	4	340 X 300	10/10	1/3 3V	73	2.428	
MA CVI 125 2	1.250 X 850 X 685	4	325 X 360	12/9	1	74	2.689	
MA CVI 150 1	1.500 X 850 X 685	4	325 X 360	12/9	1	84	2.782	
MA CVI 150 2	1.500 X 850 X 685	4	410 X 360	12/12	1,5	86	2.797	
MA CVI 200 1	2.000 X 850 X 685	6	410 X 360	12/12	1,5	98	3.033	
MA CVI 250 1 (1)	2.500 X 850 X 685	8	410 X 360	12/12	1,5	125	3.399	
MA CVI 300 1 (1)	3.000 X 850 X 685	8	410 X 360	12/12	1,5	131	3.858	

* Ver referencias de medidas en figura (Largo X Fondo X Ancho).

(1) Modelos en 2 tramos.

Filtro lamas "Supra"

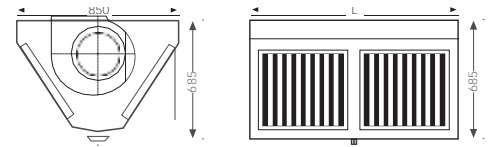

Módulos VentFREE

CÓDIGO	DIMENSIONES (mm)* L X F X A*	FILTROS	m ³ /h**	∅ Conducto**	kg	€/u.	FIGURA
Pared FREE							
MA PFI 100 1	1.000 X 650 X 650	2	2000	300	60	1.086	
MA PFI 120 1	1.200 X 650 X 650	2	2500	300	65	1.266	
MA PFI 150 1	1.500 X 650 X 650	2	3000	350	71	1.374	
MA PFI 170 1	1.700 X 650 X 650	3	3400	350	82	1.439	
MA PFI 200 1	2.000 X 650 X 650	3	3600	350	99	1.422	
MA PFI 220 1	2.200 X 650 X 650	4	3800	400	99	1.485	
MA PFI 270 1	2.700 X 650 X 650 (2)	4	4300	400	110	1.691	

Central FREE

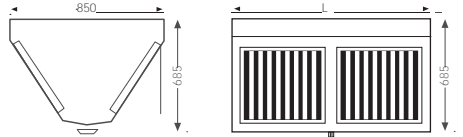
MA CFI 125 1	1.250 X 850 X 685 (1)	4	5000	450	74	2.075	
MA CFI 150 1	1.500 X 850 X 685 (1)	4	5500	450	86	2.275	
MA CFI 200 1	2.000 X 850 X 685 (1)	6	6800	500	102	2.590	
MA CFI 250 1	2.500 X 850 X 685 (2)	8	8000	500	133	2.970	
MA CFI 300 1	3.000 X 850 X 685 (2)	8	9000	500	141	3.591	

* Ver referencias de medidas en figura (Largo X Fondo X Ancho).

** Aconsejable.

(1) Modelos en 1 tramo.

(2) Modelos en 2 tramos.

Accesorios

CÓDIGO	DESCRIPCIÓN	DIMENSIONES	€/u.	FIGURA
Tapón y asas				
MA DRE 1	Tapón recoge grasas		21	
MA FIL ASA 1	Asas Inox. con pletina para filtro.		8	
Detergente y cubetas				
MA DET 1	Deterfilitro	5 litros	15 €/l	
MA DET 2	Detergente sin espuma "elegance"	5 litros	14 €/l	
MA CUB INX 1	Cubeta y tapa inox. con ruedas para limpieza. Capacidad 6 filtros.	575 X 365 X 690*	903	

* Largo X Fondo X Ancho.

Módulos retenedores de grasa

Filtros

CÓDIGO	DESCRIPCIÓN	MATERIAL	DIMENSIONES (mm)	€/u.	FIGURA
--------	-------------	----------	------------------	------	--------

Filtros metálicos malla

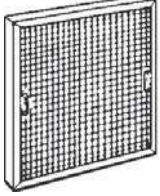
MA FIL 1	Galvanizado	–	490 X 490 X 50	55	
MA FIL 2			490 X 490 X 25	43	
MA FIL 3	Con engache galvanizado	–	490 X 490 X 35	74	
MA FIL 6	Galvanizado (Vent 1000)	–	415 X 490 X 50	61	
MA FIL 7			415 X 490 X 25	51	
MA FIL INX 5	Malla galvanizada marco inox. (Vent 1000)	Inox. A304	415 X 490 X 50	89	
MA FIL INX 8			415 X 490 X 25	76	
MA FIL INX 1	Malla galvanizada marco inox.	Inox. A304	490 X 490 X 25	55	
MA FIL INX 2			490 X 490 X 50	71	
MA FIL INX 12	Marco y Malla	Inox. A304	450 X 450 X 25	115	
MA FIL INX 3			490 X 490 X 25	90	
MA FIL INX 4			490 X 490 X 50	118	
MA KEN 1	Desechable	Fibra de vidrio	490 X 490 X 50	22	
MA FIL CRO 1	Filtro campana Micro 600, 900 y 1200	Aluminio	245 X 325 X 9	17	

Filtros metálicos placas

MA DIN INX 1	Dinámicos	Inox. A304	490 X 490 X 50	120	
MA DIN GAL 1		Galvanizado	490 X 490 X 50	76	
MA DIN INX 3		Inox. A-430	490 X 490 X 50	115	
MA FIL INX 6	Filtro doble malla/placas	–	490 X 490 X 50	176	
MA DIN INX 2	Dinámicos (Vent 1000)	Inox. A304	415 X 490 X 50	137	
MA DIN INX 6	Dinámicos lamas planas	Inox. A304	490 X 490 X 50	157	
MA DIN INX 7			490 X 490 X 25	150	
MA SUP INX 2	Filtros lamas alta eficacia "Supra"	Inox. A304	490 X 415 X 25	68	
MA SUP INX 3			500 X 500 X 25	70	
MA SUP INX 4		Inox. 430	490 X 490 X 25	51	
MA DIN NC 40	Filtro dinámico	Inox. A304	390 X 490 X 50	195	
MA FIL NC 93	Filtro "ciego"	Inox. A304	490 X 490 X 50	90	
MA FIL CIE 1T	Filtro "ciego" inox. trampillas	Inox. A304	490 X 490 X 25	108	

Filtros de carbón activo

FA FC 1	Filtro carbón activo	Espuma impregnada 1,8 K./m ²	1,65 X 1	181 €/m ²	
FA EA 2	Filtro (marco + carbón)	Espuma impregnada	490 X 490 X 25	97	
FA EA 3	Repuesto de carbón	Espuma impregnada	490 X 490 X 25	71	
FA EA 4	Equipo filtro olores	Espuma impregnada	555 X 585 X 510*	1.114	
FA EA 19		Manta MFC-300	555 X 585 X 510*	920	
FA EA 16		Carbón activo en grano	555 X 585 X 510*	1.323	
FA FIL 2,5 1	Equipo filtro olores adaptable Filtronic 2500	Carbón activo en grano	637 X 630 X 640	1.387	
FA FIL 5 1	Equipo filtro olores adaptable Filtronic 5000	Carbón activo en grano	1.274 X 630 X 640	2.686	
FA EA 10	Filtros	Carbón activo en grano	490 X 490 X 25	127	
FA EA 12			545 X 490 X 25	154	
FA EA 17		Espuma	545 X 490 X 25	114	
FA EA 18		Manta MFC-300	545 X 490 X 25	73	
FA EA 22	Repuesto carbón	–	540 X 490 X 25	71	
FA EA 23	Repuesto manta MFC-300	–	540 X 490 X 25	32	
FA GRA 1	Carbón activo en grano	–	Envases 25 Kg.	14 €/Kg	

* 6 filtros de 545 X 490

3



Cajas de
ventilación y
ventiladores

» Índice

<u>Cajas de ventilación</u>	
> MIC motor directo	43-44
> Cajas a 3 velocidades	44-45
> Cajas regulables Motor de rotor exterior	44
> Cajas extraplanas	44
> Cajas salida vertical	44
> Filtros aspiración para cajas MI.	44
> Resistencias eléctricas	44
> MSO Simple Oído	48
> MTO Simple Oído. 400º C./2H.	49
<u>Cajas ventilación motor directo certificadas 400º /2H inmersos</u>	
> MIC. Motor directo. 400º C./2H.	45
> Ventiladores MI 400º C./2H.	45
<u>Cajas ventilación motor directo. Características</u>	
46	
<u>Cajas ventilación a transmisión</u>	
> MTC. Compact horizontal	47
> MT. Salida horizontal y vertical	47
> MTR. Reforzadas horizontal y vertical	47-48
> MT-MTR. 2 velocidades	48
> MTZ. Salida horizontal	48
<u>Tabla de selección rápida</u>	
51-52	
<u>Cajas de ventilación 400º C/2H</u>	
> MT. 400º C/2H	53
> Cajas simple oído transmisión 400º C/2H palas a reacción "Blue"	55
> Ventilador centrífugo simple oído transmisión 400º C/2H palas a reacción "Blue", gama métrica	55
<u>Extractores de tejado 400º C/2H</u>	
56	
<u>Ventiladores</u>	
> Micro	57
> MIC. Motor cerrado	57
> Ventilador de rotor exterior regulable	57
> MTC	58
> MTR	58
> MSO 400º C/2H	58
> MT. Motor de transmisión	58
> MT 400º C/2H. Motor de transmisión	58
<u>Ventiladores MT-MTR con motor</u>	
59	
<u>Ventiladores Simple oído</u>	
59	
<u>Ventiladores helicoidales</u>	
60	
<u>Repuestos y accesorios de ventilación</u>	
60-61	
<u>Cajas de ventilación M.T</u>	
62-64	
<u>Gráficos de curvas de rendimiento ventiladores</u>	
65-70	
<u>Cajas de ventilación M.S.O / M.T.O</u>	
71-74	
<u>Gráficos de curvas de rendimiento ventilador simple aspiración</u>	
75-82	



Cajas ventilación motor directo

CÓDIGO	DESCRIPCIÓN	DIMENSIONES (mm) A X B X C*	KG	POTENCIA	V	RPM	€/u.	FIGURA
MIC. Motor directo ⁽¹⁾								
CV CJ MI 9	MI 5/8	300 X 240 X 410	12	1/20 CV	220	900	527	
CV CJ MIC 1	MI-C 7/7	380 X 420 X 410	18	1/10 CV	220	900	537	
CV CJ MIC 11	MI-C 7/7	380 X 420 X 410	18	1/6 CV	220	1400	580	
CV CJ MIC 2	MI-C 9/7	490 X 535 X 540	30	1/3 CV	220	900	638	
CV CJ MIC 3	MI-C 9/9	490 X 535 X 540	32	1/3 CV	220	900	651	
CV CJ MIC 8	MI-C 9/9	490 X 535 X 540	32	1/2 CV	220	1400	683	
CV CJ MIC 4	MI-C 10/10	490 X 535 X 540	32	1/3 CV	220	900	678	
CV CJ NIC 8	MI-C 10/10	490 X 535 X 540	32	1/2 CV	220	900	742	
CV CJ MIC 5	MI-C 10/10	490 X 535 X 540	32	E3/4 CV	220	1400	774	
CV CJ MIC 6	MI-C 12/9	600 X 630 X 650	51	1 CV	220	900	1.090	
CV CJ MIC 9	MI-C 12/12	600 X 630 X 650	51	1 CV	220	860	1.111	
CV CJ MIC 16	MI-C 12/12	600 X 630 X 650	57	3/4 CV	220	900	1.137	
CV CJ MIC 7	MI-C 12/12	600 X 630 X 650	51	1,5 CV	220/380 III	900	1.146	
CV CJ MI 10	MI 15/15	810 X 750 X 785	70	3 CV	220/380 III	900	1.675	

MIC3. Cajas a 3 velocidades

CV CJ MI3 1	MI-C 7/7	380 X 420 X 410	18	1/6 CV	220	900/750/500	545	
CV CJ MI3 3	MI-C 9/9	490 X 535 X 540	32	1/3 CV	220	900/750/500	716	
CV CJ MI3 5	MI-C 9/9	490 X 535 X 540	32	1/2 CV	220	900/750/500	704	
CV CJ MI3 4	MI-C 10/10	490 X 535 X 540	32	1/3 CV	220	900/750/500	750	
CV CJ MI3 6	MI-C 10/10	490 X 535 X 540	32	3/4 CV	220	900/750/500	762	
CV CJ MI3 9	MI-C 12/12	600 X 630 X 650	51	1 CV	220	900/750/500	1.012	

MIR. Caja regulable con motor de rotor exterior

CV CJ MIR 1	MI-R 7/7	380 X 420 X 410	18	72W	220	900	940	
CV CJ MIR 2	MI-R 9/9	490 X 535 X 540	32	245W	220	900	1.195	
CV CJ MIR 3	MI-R 10/10	490 X 535 X 540	32	515W	220	900	1.365	
CV CJ MIR 4	MI-R 12/12	600 X 630 X 650	51	1100W	220/380 III	900	2.595	
CV CJ MIR 5	MI-R 7/7	380 X 420 X 410	18	147W	220	1400	916	
CV CJ MIR 6	MI-R 9/9	490 X 535 X 540	32	420W	220	1400	1.212	
CV CJ MIR 7	MI-R 10/10	490 X 535 X 540	32	550W	220	1400	1.400	

Para información más precisa consulte el departamento técnico.

(1) Incluye tapa ciega de aspiración.

Pintadas bajo pedido.

* Ver referencias de medidas en figura.

Cajas de ventilación y ventiladores

Cajas ventilación motor directo (continuación)

CÓDIGO	DESCRIPCIÓN	DIMENSIONES BOCA (mm) A X B X C*	CV	V	RPM	€/u.	FIGURA
Cajas salida vertical ⁽¹⁾							
CV CJ MIC 1V	MIC 7/7	380 X 420 X 410	1/10	220	900	599	
CV CJ MIC 2V	MIC 9/7	490 X 535 X 540	1/3	220	900	679	
CV CJ MIC 3V	MIC 9/9	490 X 535 X 540	1/3	220	900	645	
CV CJ MIC 8V	MIC 9/9	490 X 535 X 540	1/2	220	1400	648	
CV CJ MIC 4V	MIC 10/10	490 X 535 X 540	1/3	220	900	721	
CV CJ MIC 5V	MIC 10/10	490 X 535 X 540	E 3/4	220	1400	777	
CV CJ MIC 6V	MIC 12/9	600 X 630 X 650	1	220	900	933	
CV CJ MIC 7V	MIC 12/12	600 X 630 X 650	1,5	220/380	900	1.033	

CÓDIGO	DESCRIPCIÓN	DIMENSIONES (mm)	CV	V	RPM	€/u.	FIGURA
Cajas Extraplanas							
CV CJ PLA 1	MI 9/5	275 X 140 (boca rectangular) 750 m ³ /h	1/5	220	900	639	
CV CJ PLA 2	MI 500	∅ 118 (boca redonda) 480 m ³ /h	1/6	220	900	452	

(1) Consultar otros modelos.

Pintadas bajo pedido.

* Ver referencias de medidas en figura.

Accesorios. Cajas ventilación motor directo

CÓDIGO	DESCRIPCIÓN	€/u.	FIGURA
Filtros aspiración para cajas MIC y MTC			
CV ASP Z 3	Filtro aspiración Zig-zag manta RI200	9/7 - 9/9 - 10/10	309
CV ASP Z 4		12/9 - 12/12	354
CV ASP Z 8	Filtro aspiración Zig-zag manta RI200	15/15	387
CV ASP Z 7		18/18	409
CV ASP 7 2	Simple aspiración manta RI200	7/7	116
CV ASP 10 2		9/7 - 9/9 - 10/10	168
CV ASP 12 2		12/9 - 12/12	201

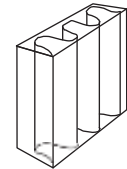

Resistencias eléctricas

CV RES 9 1	4,5 Kw III	9/9	895
CV RES 9 2	6 Kw III	9/9	1.030
CV RES 10 1	6 Kw III	10/10	1.072
CV RES 10 2	9 Kw III	10/10	1.221
CV RES 12 1	12 Kw III	12/12	1.488

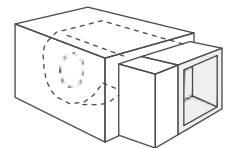

Cajas de ventilación y ventiladores



Cajas ventilación motor directo certificadas 400° /2H inmersos

CÓDIGO	DESCRIPCIÓN	DIMENSIONES (mm) A X B X C*	KG	POTENCIA	V	RPM	€/u.	FIGURA
MIC. Motor directo (1)								
CV CJ MIC 8FT	MI-C 9/9	490 X 535 X 540	33	3/4 CV	220/380	1400	2.481	
CV CJ MIC 8F	MI-C 9/9	490 X 535 X 540	33	3/4 CV	220	1400	2.475	
CV CJ MIC 3FT	MI-C 9/9	490 X 535 X 540	33	1/3 CV	220/380	900	2.413	
CV CJ MIC 3F	MI-C 9/9	490 X 535 X 540	33	1/3 CV	220	900	2.421	
CV CJ MIC 5FT	MI-C 10/10	620 X 565 X 570	52	3/4 CV	220/380	1400	2.572	
CV CJ MIC 5F	MI-C 10/10	620 X 565 X 570	52	3/4 CV	220	1400	2.611	
CV CJ MIC 4FT	MI-C 10/10	620 X 565 X 570	58	1/3 CV	220/380	900	2.500	
CV CJ MIC 4F	MI-C 10/10	620 X 565 X 570	58	1/3 CV	220	900	2.500	
CV CJ MIC 9F	MI-C 12/12	600 X 630 X 650	71	1 CV	220	900	3.053	
CV CJ MIC 7FT	MI-C 12/12	600 X 630 X 650	75	1,5 CV	220/380	900	3.167	
CV CJ MIC 7F	MI-C 12/12	600 X 630 X 650	75	1,5 CV	220	900	3.214	

Para información más precisa consulte el departamento técnico.

(1) Incluye tapa ciega de aspiración.

Pintadas bajo pedido.

* Ver referencias de medidas en figura.

Ventiladores MI 400°C/2H.

CÓDIGO	DESCRIPCIÓN	KW	RPM	230V	400V	CAUDAL	Db	KG	€/u.
CVVVMIC3FT	CVVV-9/9-4T	0,55	1420	2,9	1,7	3000	66	24	2.133
CVVVMIC3F	CVVV-9/9-4M	0,55	1410	4,1	-	3000	64	23	2.124
CVVVMIC7FT	CVVV-9/9-6T	0,25	920	1,5	0,9	2100	60	22	2.060
CVVVMIC7F	CVVV-9/9-6M	0,25	900	2,2	-	2100	60	21	2.060
CVVVMIC8FT	CVVV-10/10-4T	0,55	1420	2,9	1,7	3450	68	26	2.184
CVVVMIC8F	CVVV-10/10-4M	0,55	1410	4,1	-	3450	68	25	2.225
CVVVMIC4FT	CVVV-10/10-6T	0,25	920	1,5	0,9	2250	64	24	2.207
CVVVMIC4F	CVVV-10/10-4M	0,25	900	2,2	-	2250	64	23	2.111
CVVVMIC10F	CVVV-12/12-6M	0,75	920	5,8	-	4800	64	37	2.595
CVVVMIC6FT	CVVV-12/12-6T	1,1	945	6,4	3,7	6200	65	39	2.763
CVVVMIC6F	CVVV-12/12-6M	1,1	920	8,4	-	6200	65	39	2.757

Cajas de ventilación y ventiladores

Cajas ventilación motor directo. Características

FIGURA

MI - MIC. Motor directo

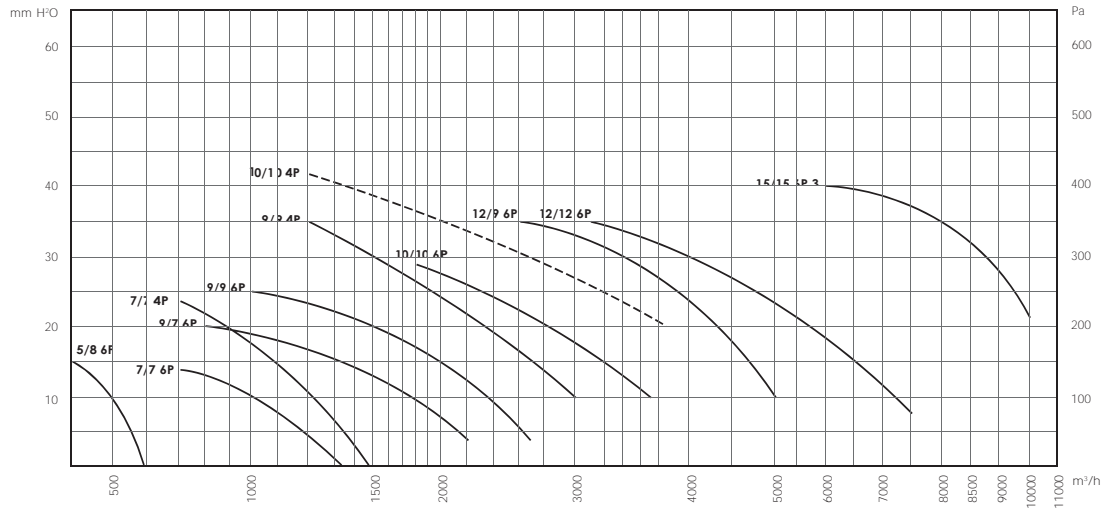

MIC3. Cajas a 3 velocidades

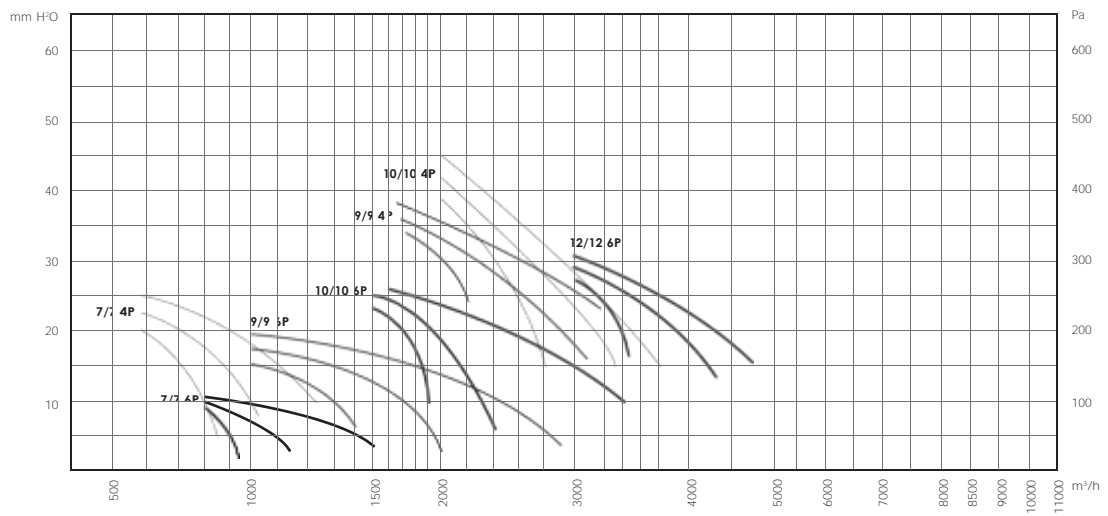

MIR. Caja regulable con motor de rotor exterior

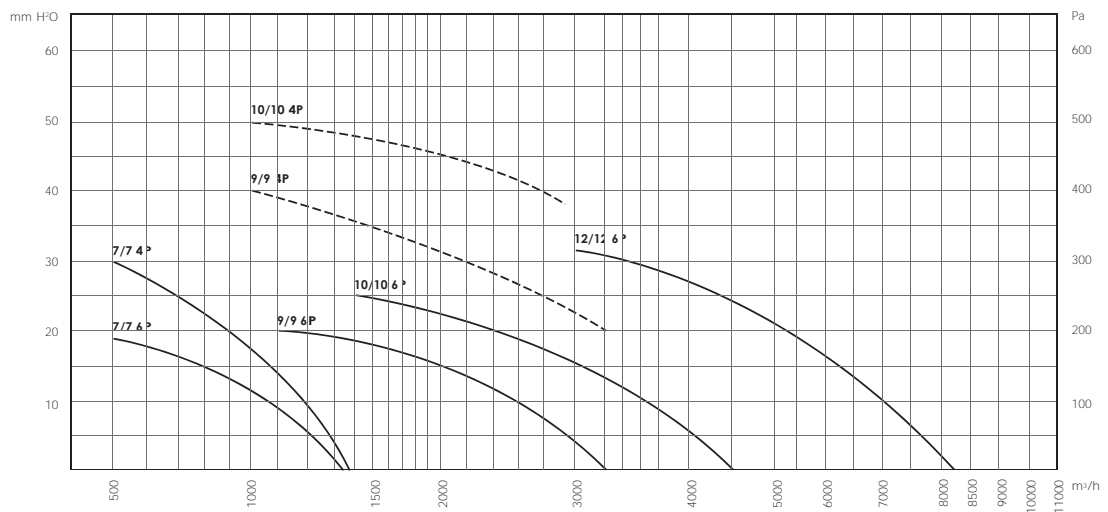

Cajas ventilación a transmisión

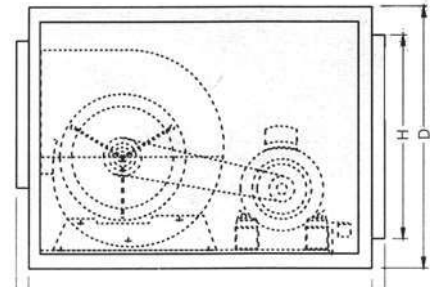
CÓDIGO	DESCRIPCIÓN	CV	€/u.	FIGURA
MTC. Compact horizontal ⁽¹⁾				
CV CJ MTC 1	MTC 10/10	1 III	1.024	
CV CJ MTC 2		1,5 III	1.073	
CV CJ MTC 3		2 III	1.115	
CV CJ MTC 4	MTC 12/12	1,5 III	1.213	
CV CJ MTC 5		2 III	1.276	
CV CJ MTC 6		3 III	1.366	
CV CJ MTC 19	MTC 15/15	1,5 III	1.306	
CV CJ MTC 7		2 III	1.364	
CV CJ MTC 8		3 III	1.458	
CV CJ MTC 9	MTC 18/18	4 III	1.544	
CV CJ MTC 13		2 III	1.561	
CV CJ MTC 10		3 III	1.656	
CV CJ MTC 11		4 III	1.729	

Características

- Ventilador multipala de accionamiento a transmisión tipo M.T.
- Acceso al interior por boca trasera y tapas laterales practicables.
- Diseño antigoteo se puede instalar en la intemperie.
- Todas las unidades se suministran con una tapa ciega.
- Antivibradores en bancada.
- Tamaño muy reducido adecuadas para instalaciones de difícil acceso.

Medidas

MOD.	A	B	C	D	E	F	G	H	I	Kgs.
MTC 10/10	305	342	570	565	620	32	33	417	484	38
MTC 12/12	352	407	650	640	700	32	30	493	570	54
MTC 15/15	417	484	785	750	810	32	30	640	702	71
MTC 18/18	493	570	965	883	900	32	30	770	880	93

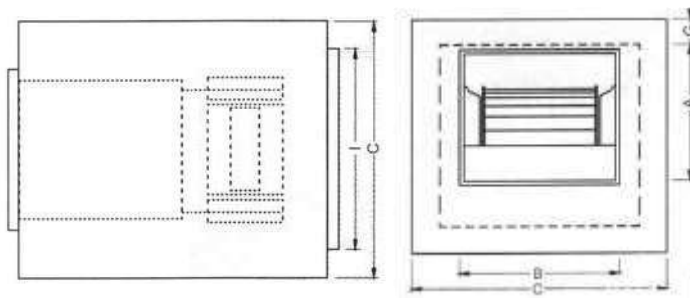

MT. Salida horizontal y vertical

CV CJ MT 3	MT 10/10	3/4 III	1.454
CV CJ MT 4		1 III	1.495
CV CJ MT 5		1,5 III	1.569
CV CJ MT 8	MT 12/12	1 III	1.614
CV CJ MT 9		1,5 III	1.721
CV CJ MT 10		2 III	1.798
CV CJ MT 11	MT 15/15	3 III	1.909
CV CJ MT 14		1,5 III	1.934
CV CJ MT 15		2 III	2.025
CV CJ MT 16	MT 18/18	3 III	2.115
CV CJ MT 17		4 III	2.198
CV CJ MT 20		2 III	2.306
CV CJ MT 21		3 III	2.480
CV CJ MT 22		4 III	2.598
CV CJ MT 23		5,5 III	2.787

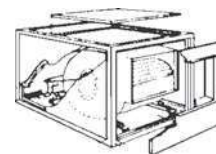

MTR. Reforzadas horizontal y vertical

CV CJ MTR 2	Reforzadas 20/20	4	3.795
CV CJ MTR 3		5,5	4.117
CV CJ MTR 4		7,5	4.412
CV CJ MTR 5		10	4.797
CV CJ MTR 6		Reforzadas 22/22	4
CV CJ MTR 7	5,5		4.909
CV CJ MTR 8	7,5		5.134
CV CJ MTR 9	10		5.440
CV CJ MTR 10	15		6.083

(1) Motor monofásico y 2 velocidades bajo pedido.
Pintadas bajo pedido. Incluye tapa ciega de aspiración.
Consultar Tablas de selección rápida en la pág. 36-37.

Cajas de ventilación y ventiladores

Cajas ventilación a transmisión (continuación)

CÓDIGO	DESCRIPCIÓN	CV	€/u.	FIGURA
MTR. Reforzadas horizontal y vertical (continuación)				
CV CJ MTR 11	Reforzadas 25/25	4	5.220	
CV CJ MTR 12		5,5	5.400	
CV CJ MTR 13		7,5	5.644	
CV CJ MTR 14		10	5.921	
CV CJ MTR 15		15	6.573	
CV CJ MTR 16		20	7.148	
CV CJ MTR 17	Reforzadas 30/28	7,5	6.336	
CV CJ MTR 18		10	6.628	
CV CJ MTR 19		15	7.282	
CV CJ MTR 20		20	7.861	

MT-MTR. 2 velocidades

1.000/1.500 220/380

CÓDIGO	DESCRIPCIÓN	CV	€/u.	FIGURA
CV CJ M2 1	15/15	1,5 /2,3 III		Consultar Tablas de selección rápida en la pág. 36-37.
CV CJ M2 2		2/3 III		
CV CJ M2 3		3/4 III		
CV CJ M2 4	18/18	2/3 III		
CV CJ M2 5		3/4 III		
CV CJ M2 6	20/20	4/6 III		

MTZ. Salida horizontal

CÓDIGO	DESCRIPCIÓN	CV	€/u.
CV CJ MTZ 1	MTZ 35	2 III	3.543
CV CJ MTZ 2		3 III	3.638
CV CJ MTZ 3		4 III	3.744
CV CJ MTZ 4		5,5 III	3.898
CV CJ MTZ 5		7,5 III	4.191
CV CJ MTZ 6	MTZ 45	3 III	5.368
CV CJ MTZ 7	MTZ-50	4 III	5.489
CV CJ MTZ 8		5,5 III	5.644
CV CJ MTZ 9		7,5 III	5.937
CV CJ MTZ 10		10 III	6.118
CV CJ MTZ 11		4 III	6.301
CV CJ MTZ 12		5,5 III	6.454
CV CJ MTZ 13		7,5 III	6.747
CV CJ MTZ 14		10 III	6.929
CV CJ MTZ 15		15 III	7.748
-	MTZ-56 Y MTZ-63	-	3.543

Cajas ventilación

CÓDIGO	DESCRIPCIÓN	CV	€/u.	FIGURA
MSO Simple Oído.				Salida horizontal y vertical
CV CJ MSO 3	10/5	3/4 III	1.367	
CV CJ MSO 4		1 III	1.451	
CV CJ MSO 5		1,5 III	1.527	
CV CJ MSO 8	12/6	1 III	1.620	
CV CJ MSO 9		1,5 III	1.679	
CV CJ MSO 10		2 III	1.763	
CV CJ MSO 13	15/7,5	1,5 III	1.865	
CV CJ MSO 14		2 III	1.955	
CV CJ MSO 15		3 III	2.076	
CV CJ MSO 18	18/9	2 III	2.148	
CV CJ MSO 19		3 III	2.251	
CV CJ MSO 20		4 III	2.381	

Cajas ventilación (continuación)

CÓDIGO	DESCRIPCIÓN	CV	€/u.	FIGURA
MSO Simple Oído. (continuación)				Salida horizontal y vertical
CV CJ MSO 48	20/10	3 III	3.046	
CV CJ MSO 49		4 III	3.204	
CV CJ MSO 50		5,5 III	3.364	
CV CJ MSO 22	22/11	2 III	3.507	
CV CJ MSO 23		3 III	3.665	
CV CJ MSO 24		4 III	3.823	
CV CJ MSO 25		5,5 III	3.978	
CV CJ MSO 27	25/12,5	3 III	4.096	
CV CJ MSO 28		4 III	4.238	
CV CJ MSO 29		5,5 III	4.429	
CV CJ MSO 30		7,5 III	4.739	
CV CJ MSO 31	30/14	3 III	4.945	
CV CJ MSO 32		4 III	5.068	
CV CJ MSO 33		5,5 III	5.255	
CV CJ MSO 34		7,5 III	5.566	
CV CJ MSO 35		10 III	5.873	
CV CJ MSO 36		15 III	6.249	

MTO Simple Oído. 400° C./2H.

CV CJ MTO 4	10/5	1 III	1.636
CV CJ MTO 5		1,5 III	1.712
CV CJ MTO 1		2 III	1.746
CV CJ MTO 8	12/6	1 III	1.972
CV CJ MTO 9		1,5 III	2.033
CV CJ MTO 10		2 III	2.122
CV CJ MTO 13	15/7,5	1,5 III	2.113
CV CJ MTO 14		2 III	2.204
CV CJ MTO 15		3 III	2.324
CV CJ MTO 18	18/9	2 III	2.397
CV CJ MTO 19		3 III	2.497
CV CJ MTO 20		4 III	2.628
CV CJ MTO 46	20/10	3 III	3.487
CV CJ MTO 49		4 III	3.524
CV CJ MTO 47		5,5 III	3.683
CV CJ MTO 22	22/11	2 III	4.387
CV CJ MTO 23		3 III	4.569
CV CJ MTO 24		4 III	4.751
CV CJ MTO 25		5,5 III	4.930
CV CJ MTO 27	25/12,5	3 III	5.010
CV CJ MTO 28		4 III	5.172
CV CJ MTO 29		5,5 III	5.393
CV CJ MTO 30		7,5 III	5.747
CV CJ MTO 31	30/14	3 III	7.301
CV CJ MTO 32		4 III	6.156
CV CJ MTO 33		5,5 III	6.365
CV CJ MTO 34		7,5 III	6.724
CV CJ MTO 35		10 III	7.072
CV CJ MTO 36		15 III	7.499

Consultar Tablas de selección rápida en la pág. 36-37.

Según la norma NBE - CPI/96

Art.18 - Instalaciones y servicios generales del edificio G18:

Uso de garaje o aparcamiento

“Garantizar el funcionamiento de todos sus componentes durante 90 minutos, a una temperatura de 400°C.”

Art.18.3 - Instalaciones para extracción de humos en cocinas industriales

“Los ventiladores serán capaces de funcionar a 400°C durante 90 minutos, como mínimo...”

CAJAS DE VENTILACIÓN CERTIFICADAS 400°C/2h.



Disponibilidad inmediata en todos los modelos, aislados acústicamente, impulsión horizontal o vertical.



LUIS CAPDEVILA

Tabla de selección rápida

mm. H₂O /Pa

Cajas y ventiladores MT MTC

m ³ /h	20/200			25/250			30/300			35/350			40/400		
	mod	cv/hp	rpm	mod	cv/hp	rpm	mod	cv/hp	rpm	mod	cv/hp	rpm	mod	cv/hp	rpm
3000	10/10	0,75	840	10/10	0,75	920	10/10	0,75	1000	10/10	0,75	1080	10/10	1	1170
3500		0,75	860		0,75	950		0,75	1070		1	1150		1,5	1220
4000		0,75	880		0,75	980		1	1100		1,5	1200		1,5	1260
4500	12/12	1	700	12/12	1	730	12/12	1,5	810	12/12	1,5	920	12/12	1,5	990
5000		1	660		1,5	740		1,5	820		1,5	940		1,5	1010
5500		1,5	670		1,5	760		1,5	840		2	960		2	1030
6000		1,5	700		1,5	790		2	870		2	990		2	1060
6500		1,5	725		2	840		2	910		2	1020		3	1070
7000	15/15	1,5	580	15/15	2	640	15/15	2	700	15/15	3	760	15/15	3	810
8000		2	610		2	660		3	715		3	780		3	830
9000		2	640		3	700		3	730		3	800		3	840
10000	18/18	3	530	18/18	3	570	18/18	3	610	18/18	3	660	18/18	4	700
11000		3	540		3	580		3	620		4	670		4	720
12000		3	550		3	590		4	630		4	680		4	730
13000		3	560		4	600		4	640		4	690		4	740
14000		3	570		4	610		4	650		4	700		5,5	750
15000	20/20	4	520	20/20	4	560	20/20	4	590	20/20	5,5	620	20/20	5,5	650
16000		4	540		4	590		4	610		5,5	640		5,5	670
18000	22/22	4	470	22/22	4	500	22/22	5,5	530	22/22	5,5	560	22/22	7,5	590
20000		4	480		5,5	510		5,5	540		5,5	570		7,5	600
25000	25/25	5,5	370	25/25	5,5	400	25/25	5,5	430	25/25	7,5	460	25/25	7,5	490
30000		5,5	390		7,5	430		7,5	460		7,5	480		7,5	510
35000	30/28	7,5	320	30/28	7,5	360	30/28	7,5	400	30/28	7,5	415	30/28	10	430

Cajas y ventiladores MTO 400°C/2H.

m ³ /h	30/300			40/400			50/500			60/600		
	mod	cv/hp	rpm	mod	cv/hp	rpm	mod	cv/hp	rpm	mod	cv/hp	rpm
2000	10/5	0,75	1200	10/5	0,75	1310	10/5	1	1420	10/5	1	1520
2500	12/6	0,75	980	12/6	1	1090	12/6	1,5	1200	12/6	1,5	1300
3000		1	1050		1,5	1150		1,5	1220		1,5	1320
3500	15/7,5	1	780	15/7,5	1,5	870	15/7,5	1,5	960	15/7,5	1,5	1050
4000		1,5	800		1,5	890		2	980		2	1060
4500	18/9	2	640	18/9	2	750	18/9	2	840	18/9	3	870
5000		2	650		2	760		3	850		3	880
6000		2	660		3	770		3	860		3	890
7000		3	670		3	780		3	870		4	900
7500	20/10	3	550	20/10	3	600	20/10	4	690	20/10	4	780
8000	20/10	4	580	20/10	4	625	20/10	5,5	700	20/10	5,5	800
8000	22/11	3	520	22/11	3	590	22/11	3	660	22/11	4	730
9000		3	530		3	600		4	670		4	740
10000		3	550		3	610		4	680		4	750
12000		4	570		4	630		5,5	700		5,5	770
14000	25/12,5	4	510	25/12,5	5,5	560	25/12,5	5,5	620	25/12,5	5,5	660
16000		4	530		5,5	580		5,5	630		7,5	670
18000	30/14	5,5	420	30/14	5,5	460	30/14	7,5	510	30/14	7,5	540
20000		5,5	430		5,5	470		7,5	520		10	550
25000		7,5	450		10	520		15	550		15	580

Cajas de ventilación y ventiladores

mm. H₂O /Pa

45/450			50/500			55/550			60/600			65/200			m ³ /h
mod	cv/hp	rpm	mod	cv/hp	rpm	mod	cv/hp	rpm	mod	cv/hp	rpm	mod	cv/hp	rpm	
10/10	1,5	1260	10/10	1,5	1350	10/10	1,5	1425	10/10	1,5	1460	10/10	2	1490	3000
	1,5	1290		1,5	1370		1,5	1450		2	1470		2	1500	3500
	1,5	1320		1,5	1390		2	1475		2	1490		2	1510	4000
12/12	1,5	1070	12/12	2	1110	12/12	2	1160	12/12	2	1230	12/12	3	1250	4500
	2	1090		2	1130		2	1190		3	1240		3	1270	5000
	2	1110		3	1150		3	1210		3	1260		3	1290	5500
	3	1090		3	1180		3	1240		3	1270		3	1300	6000
	3	1100		3	1190		3	1250		3	1290		3	1310	6500
15/15	3	840	15/15	3	910	15/15	3	960	15/15	3	1030	15/15	4	1100	7000
	3	850		3	930		4	970		4	1060		4	1130	8000
	4	860		4	940		4	980		4	1090		4	1150	9000
18/18	4	740	18/18	4	800	18/18	4	840	18/18	4	870	18/18	5,5	900	10000
	4	750		4	820		4	860		5,5	890		5,5	920	11000
	4	760		5,5	830		5,5	870		5,5	900		5,5	930	12000
	5,5	770		5,5	840		5,5	880		7,5	910		7,5	940	13000
	5,5	780		5,5	850		7,5	890		7,5	920		7,5	950	14000
20/20	5,5	680	20/20	7,5	700	20/20	7,5	730	20/20	7,5	750	20/20	7,5	770	15000
	7,5	690		7,5	710		7,5	760		7,5	800		7,5	830	16000
22/22	7,5	620	22/22	7,5	650	22/22	7,5	670	22/22	7,5	710	22/22	10	735	18000
	7,5	630		7,5	660		7,5	680		10	715		10	740	20000
25/25	7,5	510	25/25	7,5	550	25/25	10	590	25/25	10	610	25/25	10	630	25000
	10	530		10	570		10	600		15	620		15	640	30000
30/28	10	445	30/28	10	460	30/28	15	490	30/28	15	520	30/28	15	550	35000

70/700			80/800			90/900			100/1000			m ³ /h	
mod	cv/hp	rpm	mod	cv/hp	rpm	mod	cv/hp	rpm	mod	cv/hp	rpm		
10/5	1	1600	10/5	1,5	1780	10/5	1,5	1900	10/5	1,5	1950	2000	
12/6	1,5	1390	12/6	2	1490	12/6	2	1590	15/7,5	2	1380	2500	
	2	1400		2	1500		3	1300		3	1390	3000	
15/7,5	2	1130	15/7,5	2	1190	15/7,5	3	1310	15/7,5	3	1400	3500	
	3	1140		3	1200		3	1300		3	1390	4000	
18/9	3	920	18/9	3	1030	18/9	3	1100	18/9	3	1140	4500	
	3	930		3	1040		3	1110		4	1150	5000	
	3	940		4	1050		4	1120		4	1160	6000	
	4	950		4	1060		5,5	1150		–	–	–	7000
20/10	4	800	20/10	4	900	20/10	5,5	925	20/10	7,5	975	7500	
20/10	5,5	825	20/10	5,5	925	20/10	7,5	950	20/10	10	1000	8000	
22/11	4	760	22/11	5,5	840	22/11	5,5	910	–	–	–	–	8000
	5,5	770		5,5	850		5,5	920		–	–	–	9000
	5,5	780		5,5	860		5,5	930		–	–	–	10000
	5,5	790		25/12,5	7,5		760	25/12,5		7,5	810	–	–
25/12,5	7,5	700	25/12,5	7,5	770	25/12,5	10	820	25/12,5	15	850	14000	
30/14	7,5	550	30/14	10	640	30/14	15	660	–	–	–	–	16000
	10	570		15	650		15	670		–	–	–	18000
	15	580		15	660		15	680		–	–	–	20000
	15	630		15	670		–	–		–	–	–	25000

Cajas de ventilación 400°C/2H.

CÓDIGO	DESCRIPCIÓN	CV	€/u.	FIGURA
MT. 400° C/2H.				Certificadas
CV CJ HTC 101	10/10	1/2 III	1.688	
CV CJ HTC 102		3/4 III	1.721	
CV CJ HTC 103		1 III	1.731	
CV CJ HTC 104		1,5 III	1.783	
CV CJ HTC 105		2 III	1.882	
CV CJ HTC 121	12/12	1/2 III	2.153	
CV CJ HTC 122		3/4 III	2.209	
CV CJ HTC 123		1 III	2.214	
CV CJ HTC 124		1,5 III	2.258	
CV CJ HTC 125		2 III	2.316	
CV CJ HTC 126		3 III	2.445	
CV CJ HTC 151	15/15	3/4 III	2.630	
CV CJ HTC 152		1 III	2.659	
CV CJ HTC 153		1,5 III	2.718	
CV CJ HTC 154		2 III	2.819	
CV CJ HTC 155		3 III	2.919	
CV CJ HTC 156		4 III	3.007	
CV CJ HTC 157		5,5 III	3.199	
CV CJ HTC 181	18/18	1,5 III	2.952	
CV CJ HTC 182		2 III	3.053	
CV CJ HTC 183		3 III	3.176	
CV CJ HTC 184		4 III	3.238	
CV CJ HTC 185		5,5 III	3.445	
CV CJ HTC 186		7,5 III	3.765	
CV CJ HTC 202	20/20	3 III	5.458	
CV CJ HTC 203		4 III	5.492	
CV CJ HTC 201		5,5 III	5.750	
CV CJ HTC 204		7,5 III	6.024	
CV CJ HTC 205		10 III	6.175	
CV CJ HTC 223	22/22	3 III	5.634	
CV CJ HTC 224		4 III	5.798	
CV CJ HTC 225		5,5 III	5.947	
CV CJ HTC 226		7,5 III	6.246	
CV CJ HTC 227		10 III	6.402	
CV CJ HTC 228		15 III	7.359	
CV CJ HTC 251	25/25	3 III	6.272	
CV CJ HTC 252		4 III	6.395	
CV CJ HTC 253		5,5 III	6.574	
CV CJ HTC 254		7,5 III	6.873	
CV CJ HTC 255		10 III	7.051	
CV CJ HTC 256		15 III	7.621	

Consultar Tablas de selección rápida en la pág. 36-37.

Cajas de ventilación y ventiladores

Cajas ventilación certificadas 400°C/2H.

HORIZONTAL													
MODELO	A	B	C	D	E	F	G	H	I	J	K	L	M
9/9	788	765	548	250	304	416	483	911	74	64	231	141	30
10/10	929	819	614	290	335	416	483	1092	90	100	242	168	30
12/12	995	940	680	344	403	493	570	1118	90	114	269	186	30
15/15	1083	1089	768	407	476	639	701	1246	90	64	306	194	30
18/18	1213	1259	898	481	560	639	702	1376	100	104	350	279	30
20/20	1515	1412	1073	608	631	770	880	1854	106	114	390	266	30
22/22	1626	1499	1162	646	694	770	880	1934	106	114	402	310	30
25/25	1751	1708	1300	795	800	898	998	1874	106	114	454	355	30

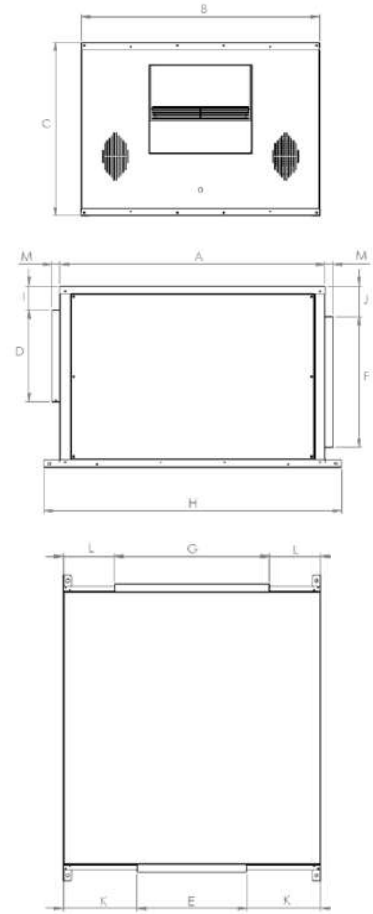

VERTICAL													
MODELO	A	B	C	D	E	F	G	H	I	J	K	L	M
9/9	788	765	548	268	304	416	483	911	209	64	231	141	30
10/10	929	819	614	290	335	416	483	1092	232	98	242	168	30
12/12	995	940	680	348	400	492	569	1118	241	114	270	186	30
15/15	1083	1089	768	407	476	639	701	1246	271	64	306	194	30
18/18	1213	1259	898	481	560	639	702	1376	331	103	350	278	30
20/20	1515	1412	1073	608	631	770	880	1854	452	114	390	266	30
22/22	1626	1499	1162	646	694	770	880	1934	484	114	402	310	30

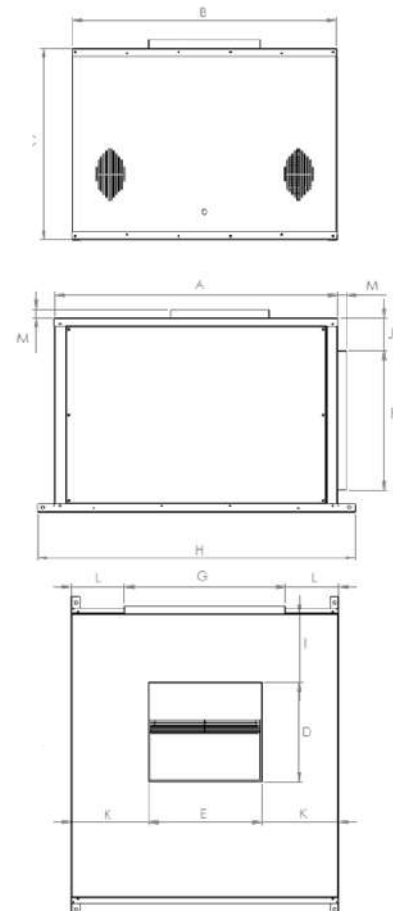

Cajas simple oído transmisión 400°C/2H palas a reacción "Blue"

CÓDIGO	DESCRIPCIÓN	CV	€/u.
CVCJTH281	MTO 12/6 THLE 280	1 CV	2.225
CVCJTH2815		1,5 CV	2.279
CVCJTH282		2 CV	2.356
CVCJTH283		3 CV	2.559
CVCJTH3515	MTO 15/7 THLE 355	1,5 CV	2.903
CVCJTH352		2 CV	2.983
CVCJTH353		3 CV	3.089
CVCJTH402	MTO 18/9 THLE 400	2 CV	3.191
CVCJTH403		3 CV	3.282
CVCJTH404		4 CV	3.396
CVCJTH503	MTO 20/10 THLE 500	3 CV	4.240
CVCJTH504		4 CV	4.323
CVCJTH5055		5,5 CV	4.463
CVCJTH562	MTO 22/11 THLE 560	2 CV	5.294
CVCJTH563		3 CV	5.455
CVCJTH564		4 CV	5.616
CVCJTH5655		5,5 CV	5.771
CVCJTH633	MTO 25/13 THLE 630	3 CV	5.851
CVCJTH634		4 CV	5.992
CVCJTH6355		5,5 CV	6.187
CVCJTH6375		7,5 CV	6.500



Ventilador centrífugo simple oído transmisión 400°C/2H palas a reacción "Blue", gama métrica

CÓDIGO	DESCRIPCIÓN	€/u.
CVVTH28	THLE 280	1.074
CVVTH28I		
CVVTH35	THLE 355	1.708
CVVTH35I		
CVVTH40	THLE 400	1.804
CVVTH40I		
CVVTH50	THLE 500	2.385
CVVTH50I		
CVVTH56	THLE 560	2.866
CVVTH56I		
CVVTH63	THLE 630	3.131
CVVTH63I		
CVVTH71	THLE 710	4.166
CVVTH71I		



Cajas de ventilación y ventiladores

Extractores de tejado 400°C/2H.

CÓDIGO	230V	400V	KW	RPM	m ³ /h	Db	Kg	€/u CVTCH	€/u CVTCV	FIGURA
CV TCH280 M4 / CV TCV280 M4	0,65		0,25	1350	1450	43	25	1.437	1.525	
CV TCH280 T4 / CV TCV280 T4	1,66	0,96	0,25	1380	1450	43	25	1.180	1.268	
CV TCH315 T4 / CV TCV315 T4	1,66	0,96	0,25	1350	2100	47	25	1.154	1.240	
CV TCH315 M4 / CV TCV315 M4	0,95		0,25	1380	2100	47	25	1.410	1.497	
CV TCH315 T6 / CV TCV315 T6	1,51	0,87	0,25	900	1400	36	25	1.213	1.301	
CV TCH315 M6 / CV TCV315 M6	0,5		0,25	890	1400	36	25	1.393	1.481	
CV TCH355 T4 / CV TCV355 T4	1,66	0,96	0,25	1350	3100	50	33	1.281	1.404	
CV TCH355 M4 / CV TCV355 M4	1,35		0,25	1380	3100	50	33	1.536	1.661	
CV TCH355T6 / CV TCV355 T6	1,51	0,87	0,25	900	2000	40	33	1.340	1.465	
CV TCH355 M6 / CV TCV355 M6	0,65		0,25	890	2000	40	33	1.525	1.649	
CV TCH400 T4 / CV TCV400 T4	2,92	1,69	0,55	1380	4950	54	35	1.418	1.540	
CV TCH400 M4 / CV TCV400 M4	3,3		0,55	1380	4950	54	35	1.706	1.830	
CV TCH400 T6 / CV TCV400 T6	2,24	1,3	0,37	900	3200	43	35	1.465	1.588	
CV TCH400 M6 / CV TCV400 M6	0,95		0,37	910	3200	43	35	1.693	1.819	
CV TCH450 T4 / CV TCV450 T4	3,10	1,79	0,75	1410	7000	61	52	1.882	2.077	
CV TCH450 M4 / CV TCV450 M4	4,4		0,75	1380	7000	61	52	2.067	2.261	
CV TCH450 T6 / CV TCV450T6	2,24	1,3	0,37	900	4500	50	52	1.780	1.978	
CV TCH450 M6 / CV TCV450M6	1,8		0,37	910	4500	50	52	2.033	2.227	
CV TCH500 T4 / CV TCV500 T4	5,96	3,44	1,5	1430	10200	64	60	2.065	2.260	
CV TCH500 T6 / CV TCV500 T6	2,24	1,3	0,37	900	6900	54	53	1.824	2.018	
CV TCH500 M6 / CV TCV500 M6	2		0,37	910	6900	54	53	2.118	2.314	
CV TCH630 T6/CV TCV630 T6	4,88	2,82	1,1	945	12000	57	95	2.674	2.939	
CV TCH630 T8 / CV TCV630 T8	3,53	2,04	0,55	695	8900	50	95	2.494	2.759	
CV TCH710 T6 / CV TCV710T6	9,30	5,3	2,2	955	17300	61	118	3.716	4.105	
CV TCH710 T8 / CV TCV710 T8	5,63	3,25	1,1	705	12900	53	102	3.428	3.813	
CV TCH8100 T6 / CV TCV800 T6	16,5	9,46	4	960	24700	64	160	4.684	5.069	
CV TCH800 T8 / CV TCV800 T8	7,10	4,10	1,5	705	18400	57	142	4.022	4.409	

TCH



TCV

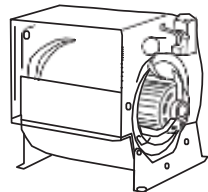

Ventiladores

CÓDIGO	DESCRIPCIÓN	CV		m ³ /h	€/u.	FIGURA
Micro						
CV VV CRO 60	Ventiladores Micro 133 600	II 220 V	–	700	438	
CV VV CRO 90	Ventiladores Micro 146 900/1200		–	900	495	
MIC. Motor cerrado						
CV VV MI 11	MI 5/8 motor abierto	1/20 II 220V	900 rpm	–	205	
CV VV MIC 1	MIC 7/7 motor cerrado	1/10 II 220V 6P	900 rpm	–	257	
CV VV MIC 12		1/5 II 220V 4P	1400 rpm	–	296	
CV VV MIC 2	MIC 9/7 motor cerrado	1/3 II 220V	900 rpm	–	379	
CV VV MIC 7	MIC 9/9 motor cerrado	1/3 II 220V 6P	900 rpm	–	325	
CV VV MIC 3		1/2 II 220V 4P	1400 rpm	–	357	
CV VV MIC 4	MIC 10/10 motor cerrado	1/3 II 220V 6P	900 rpm	–	357	
CV VV MIC 14		1/2 II 220V 6P	900 rpm	–	390	
CV VV MIC 8		3/4 II 220V 4P	1400 rpm	–	417	
CV VV MIC 5	MIC 12/9 motor cerrado	1 II 220V	900 rpm	–	595	
CV VV MIC 10	MIC 12/12 motor cerrado	1 II 220V	900 rpm	–	571	
CV VV MIC 6		1,5 III 220/380V	900 rpm	–	584	
CV VV MI3 1	MIC 7/7 motor cerrado 3 V	1/6 II 220V	900/750/500 rpm	–	306	
CV VV MI3 7	MIC 9/9 motor cerrado 3 V	1/3 II 220V	900/750/500 rpm	–	341	
CV VV MI3 3	MIC 9/9 motor cerrado 3 V	1/2 II 220V	1400/750/500 rpm	–	413	
CV VV MI3 4	MIC 10/10 motor cerrado 3 V	1/3 II 220V	900/750/500 rpm	–	393	
CV VV MI3 6	MIC 10/10 motor cerrado 3 V	3/4 II 220V	1400/750/500 rpm	–	441	
CV VV MI3 9	MIC 12/12 motor cerrado 3 V	1 II 220V	900/750/500 rpm	–	636	
CV VV MI 12	MI 15/15 motor abierto	3 III 220/380V	900 rpm	–	1.059	

Características ventiladores MI / MIC / MIC3 / MIR

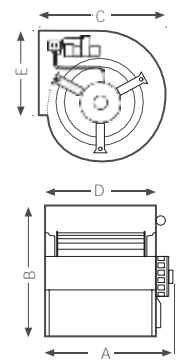
MODELO	DIMENSIONES (mm) A X B X C*	BOCA (mm) D X E*	Ø	Kg	FIGURA
MI 5/8 6P	305 X 202 X 196	100 X 253	117	2,5	
MI 7/7 6P	277 X 327 X 317	230 X 208	158	9	
MI 7/7 4P	277 X 327 X 317	230 X 208	158	9	
MI 9/7 6P	272 X 390 X 378	230 X 261	198	14	
MI 9/9 6P	304 X 390 X 378	299 X 261	198	15	
MI 9/9 4P	321 X 390 X 378	299 X 261	198	15	
MI 10/10 6P	355 X 444 X 420	330 X 291	222	24	
MI 10/10 4P	355 X 444 X 420	330 X 291	222	25	
MI 12/9 6P	393 X 519 X 490	310 X 341	260	26	
MI 12/12 6P	452 X 519 X 490	396 X 341	260	27	
MI 15/15 6P-3	501 X 614 X 578	473 X 404	301	39	

* Ver referencias de medidas en figura.

Ventilador de rotor exterior regulable

CV VV REX 1	REX 7/7	220V	6P 72W	1700	845	
CV VV REX 2	REX 9/9	220V	6P 245W	3100	1.022	
CV VV REX 3	REX 10/10	220V	6P 515W	4700	1.341	
CV VV REX 4	REX 12/12	220/380V	6P 1100W	8600	1.764	
CV VV REX 5	REX 7/7	220V	4P 147W	1680	826	
CV VV REX 7	REX 10/10	220V	4P 550W	3200	1.014	
CV VV REX 16	Ventilador Tight 8/9 para campanas DELTA2		4P 420W	2350	889	

Cajas de ventilación y ventiladores

Ventiladores (continuación)

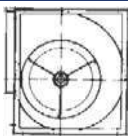
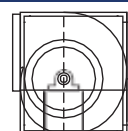
CÓDIGO	DESCRIPCIÓN	CV	€/u.	FIGURA
MTC				
CV VV MTC 1	Trans. Cubico	10/10	331	
CV VV MTC 2		12/12	415	
CV VV MTC 3		15/15	508	
CV VV MTC 4		18/18	650	
MTR				
CV VV MTR 1	Trans. Reforzado	20/20	1.523	
CV VV MTR 2		22/22	1.654	
CV VV MTR 3		25/25	1.922	
CV VV MTR 4		30/28	2.330	

Ventiladores Simple oído

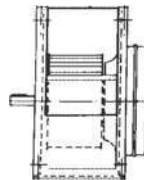
CÓDIGO	DESCRIPCIÓN	CV	€/u.	FIGURA
MSO				
CV VV SO 1	MSO 10/5	-	360	
CV VV SO 2	MSO 12/6	-	450	
CV VV SO 3	MSO 15/7.5	-	535	
CV VV SO 4	MSO 18/9	-	593	
CV VV SO 15	MSO 20/10	-	1.048	
CV VV SO 5	MSO 22/11	-	1.404	
CV VV SO 6	MSO 25/12	-	1.595	
CV VV SO 7	MSO 30/14	-	1.863	

MSO 400°C/2H

CV VV TO 1	Simple oído 400°C/2H.	10/5	544
CV VV TO 2		12/6	556
CV VV TO 3		15/7,5	649
CV VV TO 4		18/9	703
CV VV TO 15		20/10	1.353
CV VV TO 5		22/11	1.446
CV VV TO 6		25/12	1.602
CV VV TO 7	30/14	1.949	

MT. Motor de transmisión

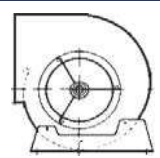
CV VV MT 7	MT 9/9	-	226	
CV VV MT 2	MT 10/10	-	235	
CV VV MT 3	MT 12/12	-	308	
CV VV MT 4	MT 15/15	-	380	
CV VV MT 5	MT 18/18	-	484	

MT 400°C/2H. Motor de transmisión

CV VV MT 2F	MT 10/10	sin cojinetes	219
CV VV MT 3F	MT 12/12	sin cojinetes	293
CV VV MT 4F	MT 15/15	sin cojinetes	369
CV VV MT 5F	MT 18/18	sin cojinetes	526
CV VV MTR 1F	MTR 20/20	sin cojinetes	2.241
CV VV COJ 10F	Cojinete brida para Caja 400°C/2H 10/10	eje 20	141
CV VV COJ 12F	Cojinete brida Caja 400°C/2H 12/12 15/15 18/18	eje 25	144
CV VV COJ 20F	Cojinete brida para Caja 400°C/2H 20/20 22/22	eje 35	200

Cajas de ventilación y ventiladores

Ventiladores MT/MTR con motor

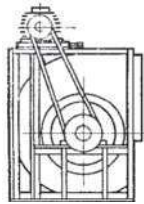
CÓDIGO	DESCRIPCIÓN	CV	€/u.	FIGURA
CV VV MTM 1	MTC 10/10	0,75 III	897	
CV VV MTM 2	MTC 10/10	1 III	912	
CV VV MTM 3	MTC 10/10	1,5 III	959	
CV VV MTM 4	MTC 12/12	1,5 III	1.027	
CV VV MTM 5	MTC 12/12	2 III	1.094	
CV VV MTM 6	MTC 12/12	3 III	1.180	
CV VV MTM 7	MTC 15/15	3 III	1.255	
CV VV MTM 8	MTC 18/18	3 III	1.355	
CV VV MTM 9	MTC 18/18	4 III	1.448	
CV VV MTM 10	MTR 20/20	5,5 III	2.941	

Ventiladores Simple oído

CÓDIGO	DESCRIPCIÓN	CV	€/u.	FIGURA
MTO. 400°C / 2 h con motor				*Otros modelos consultar
CV VV MTO 9	MTO 12/6	Motor 1 III	956	 <p>400°C / 2h</p>
CV VV MTO 10		Motor 1,5 III	986	
CV VV MTO 11		Motor 2 III	1.060	
CV VV MTO 15	MTO 15/7	Motor 1,5 III	1.098	
CV VV MTO 16		Motor 2 III	1.164	
CV VV MTO 17		Motor 3 III	1.253	
CV VV MTO 21	MTO 18/9	Motor 2 III	1.222	
CV VV MTO 22		Motor 3 III	1.298	
CV VV MTO 23		Motor 4 III	1.393	
CV VV MTO 25	MTO 20/10	Motor 4 III	2.001	
CV VV MTO 26	MTO 20/10	Motor 5,5 III	2.253	
CV VV MTO 27	MTO 22/11	Motor 3 III	2.047	
CV VV MTO 28		Motor 4 III	2.108	
CV VV MTO 29		Motor 5,5 III	2.289	

MSO. con motor

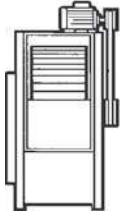
CÓDIGO	DESCRIPCIÓN	CV	€/u.	FIGURA
CV VV SOM 3	MSO 10/5	Motor 3/4 III	805	
CV VV SOM 4		Motor 1 III	838	
CV VV SOM 5		Motor 1,5 III	889	
CV VV SOM 9	MSO 12/6	Motor 1 III	957	
CV VV SOM 10		Motor 1,5 III	998	
CV VV SOM 11		Motor 2 III	1.098	
CV VV SOM 15	MSO 15/7	Motor 1,5 III	1.149	
CV VV SOM 16		Motor 2 III	1.239	
CV VV SOM 17		Motor 3 III	1.363	
CV VV SOM 21	MSO 18/9	Motor 2 III	1.316	
CV VV SOM 22		Motor 3 III	1.418	
CV VV SOM 23		Motor 4 III	1.548	
CV VV SOM 27	MSO 22/11	Motor 3 III	2.158	
CV VV SOM 28		Motor 4 III	2.308	
CV VV SOM 29		Motor 5,5 III	2.450	

Cajas de ventilación y ventiladores

Ventiladores helicoidales

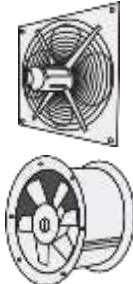
CÓDIGO	DESCRIPCIÓN	CV	€/u.	FIGURA
CV VV H 30	helicoidal pared 1600 m ³ /h	∅ 300 II 1/8	508	
CV VV H 35	helicoidal pared 2900 m ³ /h	∅ 350 II 1/8	575	
CV VV H 45	helicoidal pared 7000 m ³ /h	∅ 450 III 1/2	752	
CV VV H 56	helicoidal pared 10000 m ³ /h	∅ 560 III 3/4	936	
CV VV H 63	helicoidal pared 15000 m ³ /h	∅ 630 III 1,5	1.245	
CV VV HTM 30	helicoidal tubular 1600 m ³ /h	Mono 1/6	756	
CV VV HTM 35	helicoidal tubular 2900 m ³ /h	Mono 1/6	778	
CV VV HTT 45	helicoidal tubular 7000 m ³ /h	1/2 III	1.002	
CV VV HTT 56	helicoidal tubular 10000 m ³ /h	3/4 III	1.266	



Repuestos y accesorios ventilación

CÓDIGO	DESCRIPCIÓN	CV	€/u.	FIGURA
Arrancadores magnetotérmicos				
CV ARR M07 1	Disyuntor III	1,6 - 2,5 A	141	
CV ARR M08 1		2,5 - 4 A	175	
CV ARR M10 1		4 - 6 A	175	
CV ARR M14 1		6 - 10 A	170	
CV ARR M20 1		10 - 16 A	172	
CV ARR M21 1		16 - 20 A	182	

Interruptores

CO AC IN 1	Interruptor parada emergencia	-	86	
------------	-------------------------------	---	----	---

Variadores

CV AC RV 6	Interruptor 3 velocidades con 4 posiciones	-	103	
CV AC RV 8	Regulador de velocidad Monofásico 3A con interruptor	-	146	
CV AC RV 3	Regulador de velocidad monofásico 5A	-	114	
CV AC RV 9	Regulador de velocidad Monofásico 10A IP-54	-	185	
CV AC RV 10	Regulador potenciómetro analógico	-	114	
CV AC RV 10W	Regulador potenciómetro digital	-	147	
CV AC NC 25	Tapa protección variadores	-	60	
CV AC VM 14	Variador 1CV Entrada Monofásica 220V / Salida Trifásica 220V	1	378	
CV AC VM 12	Variador 2CV Entrada Monofásica 220V / Salida Trifásica 220V	2	454	
CV AC VM 13	Variador 3CV Entrada Monofásica 220V / Salida Trifásica 220V	3	568	
CV AC VT 14	Variador 1CV Entrada y Salida Trifásica 380V	1	614	
CV AC VT 12	Variador 2CV Entrada y Salida Trifásica 380V	2	777	
CV AC VT 13	Variador 3CV Entrada y Salida Trifásica 380V	3	882	
CV AC VT 15	Variador 4CV Entrada y Salida Trifásica 380V	4	1.011	
CV AC VT 16	Variador 5,5CV Entrada y Salida Trifásica 380V	5,5	1.147	
CV AC VT 17	Variador 7,5CV Entrada y Salida Trifásica 380V	7,5	1.531	
CV AC PT 7	Pantalla táctil 7" Tablet	-	841	
CV AC NC 111N	Armario Inox. Pantalla táctil	-	211	

Repuestos y accesorios ventilación (continuación)

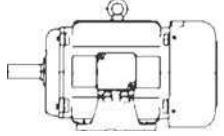
CÓDIGO	DESCRIPCIÓN	CV	€/u.	FIGURA
Motores trifásicos				
CV AC MB3 2	Motor 1500 rpm B3 III (con pies)	0,75	218	
CV AC MB3 3		1	251	
CV AC MB3 4		1,5	291	
CV AC MB3 5		2	344	
CV AC MB3 6		3	423	
CV AC MB3 7		4	497	
CV AC MB3 8		5,5	624	
CV AC MB3 9		7,5	811	
CV AC MB3 10		10	1.018	
CV AC MB3 11		12,5	1.224	
CV AC MB3 12		15	1.433	
Motores monofásicos				
CV AC MON 2	Motores 1500 rpm (con pies monofásico)	0,75	297	
CV AC MON 3		1	361	
CV AC MON 4		1,5	394	
CV AC MON 5		2	457	
CV AC MON 6		3	497	

CONSUMO MOTORES TRIFÁSICOS 220/238 Y ARRANCADORES ADECUADOS
CONSOMMATION DES MOTEURS TRIPHASÉS 220/238 ET DEMAREURS ADEQUATS
POWER CONSUMPTION OF THREE-PHASE MOTORS 220/238 AND SUITABLE STARTERS

TENSIÓN (V) TENSION (V) VOLTAGE(V)	POT (Cv) PUISSANCE (Cv) POWER (HP)	CONSUMOS Amp. CONSOMMATION Amp. CONSUMPTION Amp.		ARRANCADOR DEMAREURS STARTER
380/220	0.5	1.2	2.1	1.6-2.5
380/220	0.75	1.8	3.1	2.5-4
380/220	1	2.2	3.8	2.5-4
380/220	1.5	2.7	4.7	4-4
380/220	2	3.6	6.2	6-10
380/220	3	4.9	8.5	6-10
380/220	4	6.6	11.4	10-16
380/220	5.5	8.9	15.4	10-16
660/380	7.5	6.6	11.5	6-10

Cajas de ventilación y ventiladores

Cajas de ventilación M.T. (transmisión por poleas)

INFORMACIÓN TÉCNICA

Características

Ventilador multipala de accionamiento a transmisión del tipo:

M.T.	en modelos	10/10, 12/12
M.T.C.	en modelos	15/15, 18/18
M.T.R.	en modelos	20/20, 22/22, 25/25, 30/28

Construcción en chapa galvanizada. Todas las paredes vienen forradas con material aislante termoacústico.

Todas las tapas son desmontables.

Salida vertical u horizontal con solo cambiar la posición del ventilador y 2 tapas (a excepción de la 10/10).

Tapa ciega posterior para facilitar acoplamiento a conducto. Caudales hasta 60.000 m³/h.

Conjunto de motor y ventilador montado sobre bancada flotante mediante unión antivibratoria.

Hermeticidad garantizada por burlete aislante.

Banda antivibratoria en boca de impulsión.

Ancho de la caja diseñado para conseguir el máximo rendimiento.

1. Antivibrador de caucho (soporte de bancada)
2. Material aislante para alta protección termoacústica
3. Motor eléctrico con polea
4. Bancada que soporta motor y ventilador
5. Tapas intercambiables (permiten variar la dirección de impulsión)
6. Ventilador
7. Burlete hermetizante

Medidas cajas de ventilación M.T.

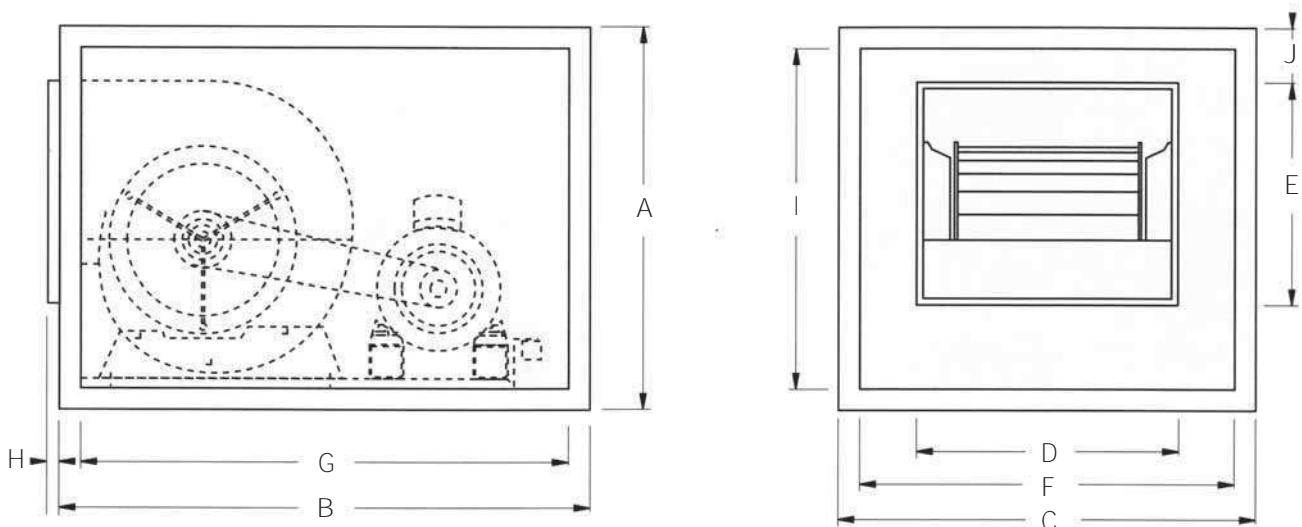

MODELO	MEDIDAS										PESO (sin motor)	FIGURA
	A	B	C	D	E	F	G	H	I	J		

Cajas ventilación M.T

10/10	580	850	680	342	305	600	770	32	500	70	55
12/12	680	1000	780	407	305	700	920	32	600	70	72
15/15	780	1100	880	484	417	800	1020	32	700	80	90
18/18	880	1300	980	570	493	900	1220	32	800	70	90
20/20	1080	1500	1180	604	607	1100	1420	32	1000	95	198
22/22	1180	1700	1280	657	694	1200	1520	32	1100	100	219
25/25	1380	1850	1480	767	793	1400	1770	32	1300	130	268
30/28	1580	2100	1580	890	930	1500	2020	32	1500	135	335

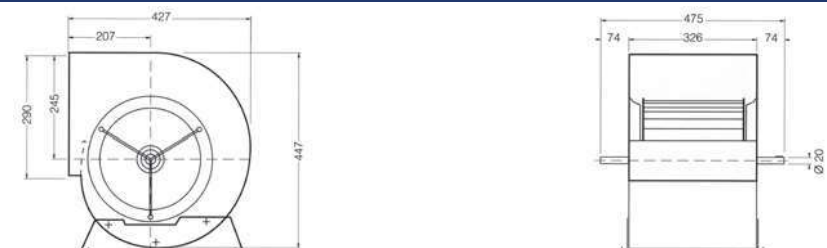
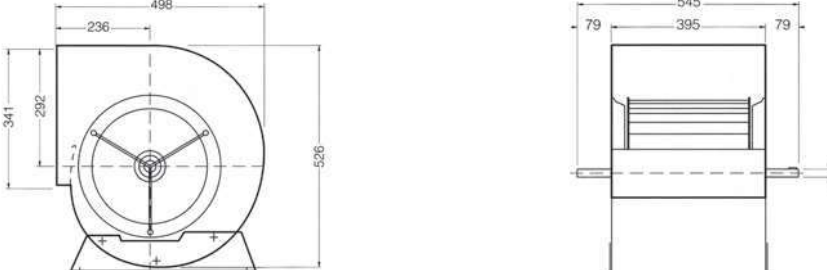
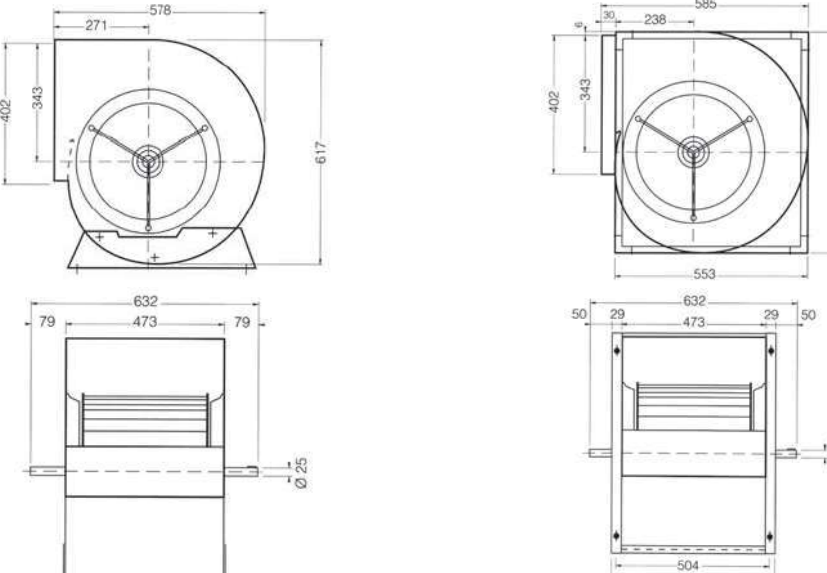
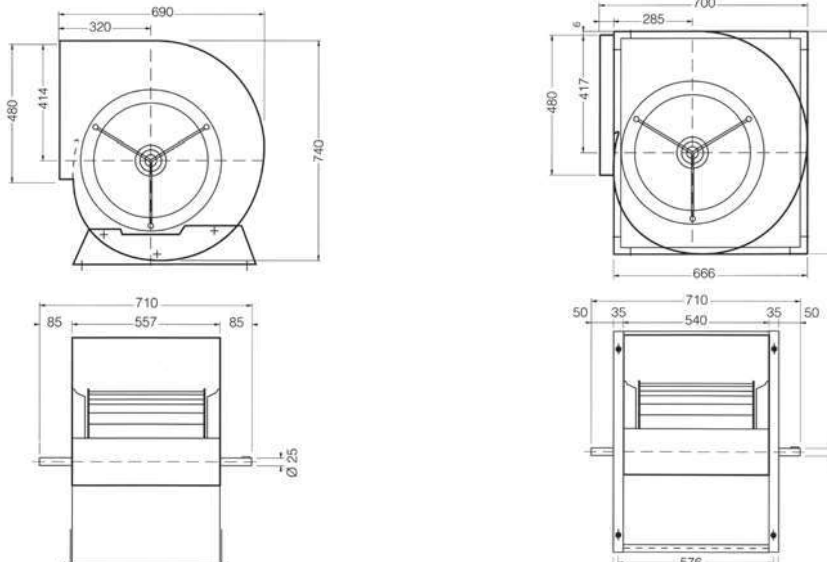

Medidas ventilador

MODELO	FIGURA	PESO (kg)
Ventilador MT 10/10		11
12/12		16
15/15		MT: 24 MTC: 29
18/18		MT: 33 MTC: 39

Cajas de ventilación y ventiladores

Medidas ventilador (continuación)

MODELO	FIGURA	PESO (kg)
Ventilador MT 20/20		84
22/22		94
25/25		113
30/28		145

Gráficos de curvas de rendimiento ventiladores

FIGURA

M.T. 10-10/400°C/2H. – M.T. 10-10

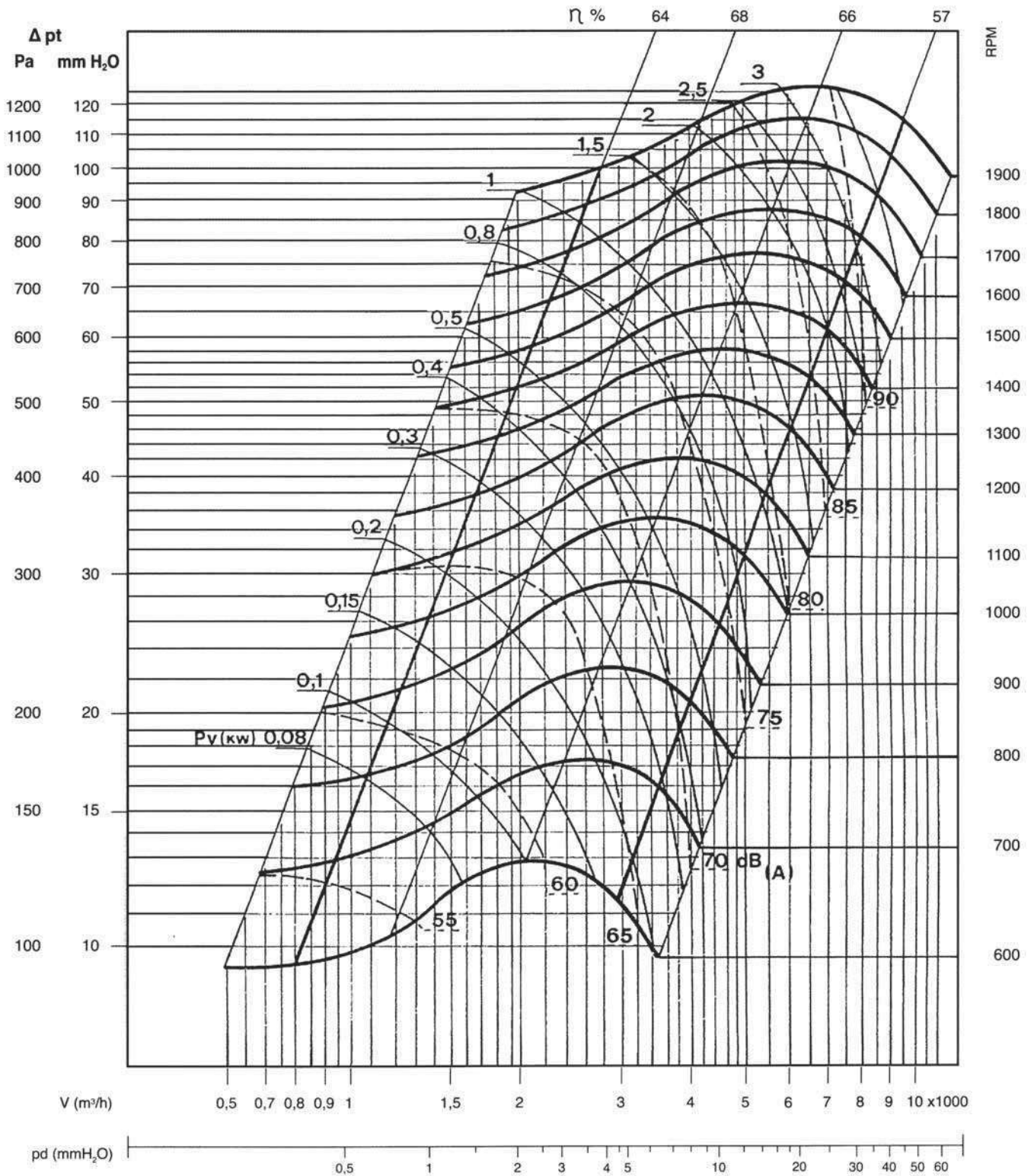

*Para una optimización de rendimiento y regulación del caudal de estos ventiladores, disponemos de diferentes modelos de variadores de velocidad y frecuencia.

Cajas de ventilación y ventiladores

Gráficos de curvas de rendimiento ventiladores

FIGURA

M.T. 12-12/400°C/2H – M.T. 12-12

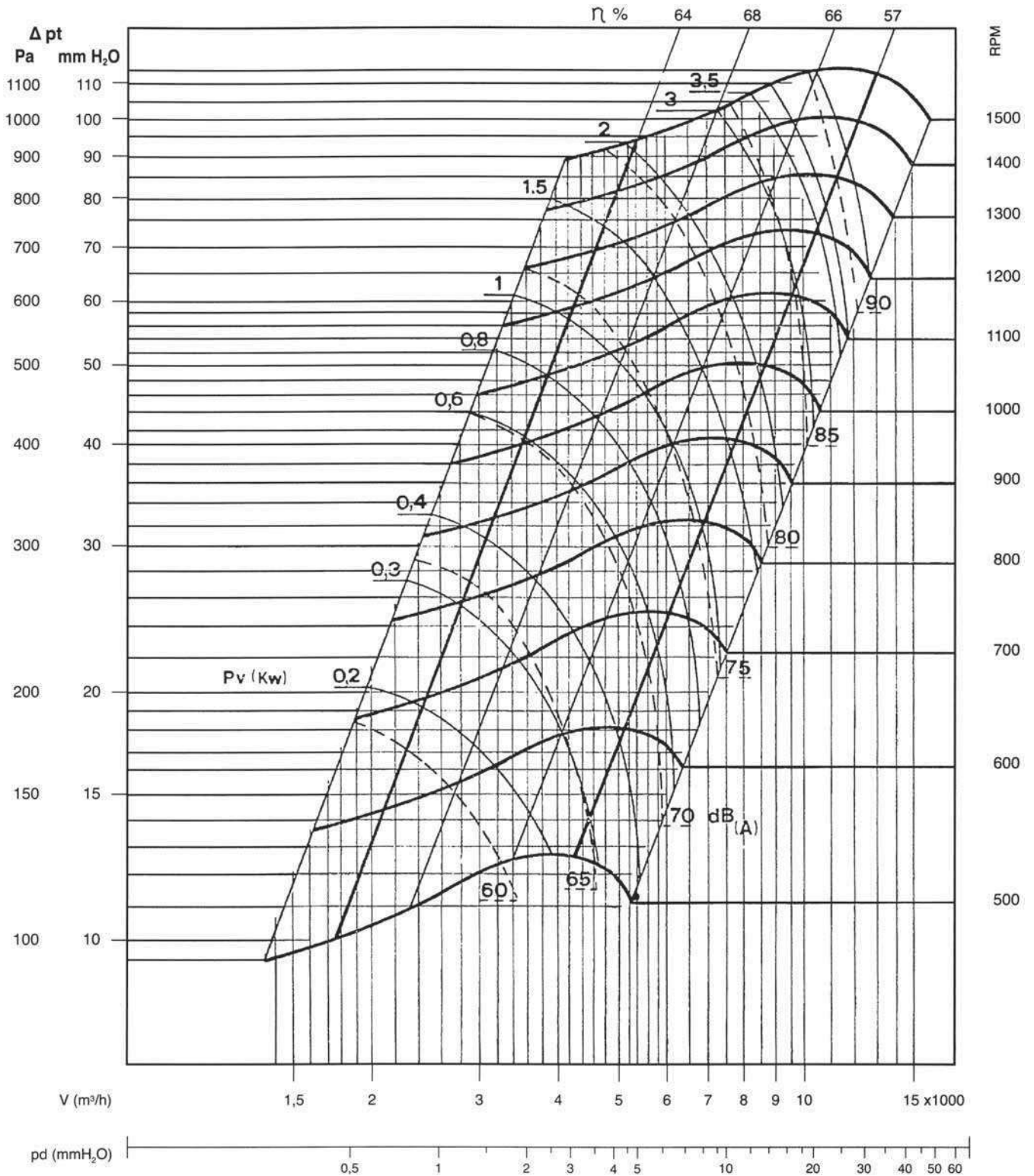

*Para una optimización de rendimiento y regulación del caudal de estos ventiladores, disponemos de diferentes modelos de variadores de velocidad y frecuencia.

Gráficos de curvas de rendimiento ventiladores

FIGURA

M.T.C. 15-15/400°C/2H. – M.T. 15-15

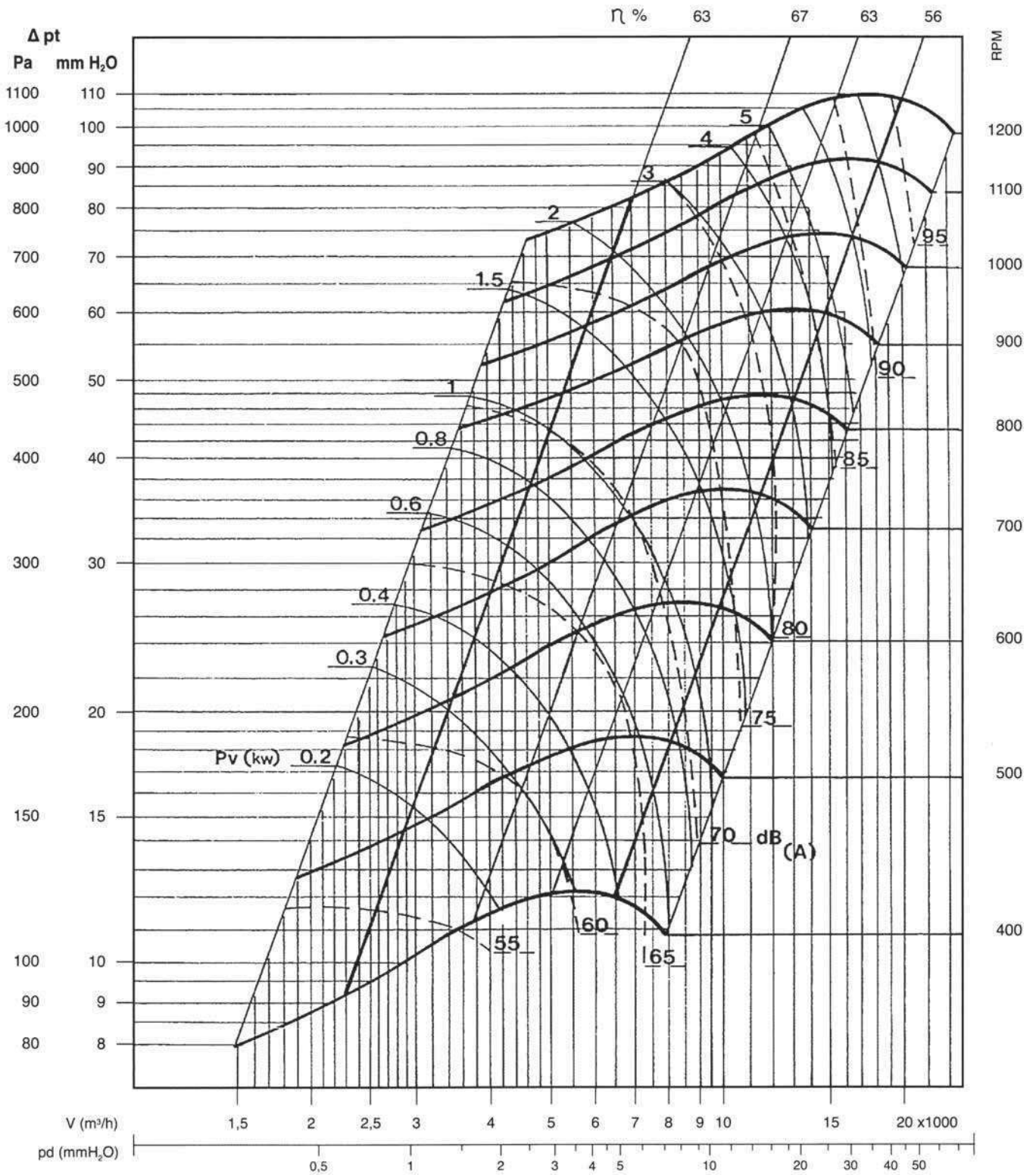

*Para una optimización de rendimiento y regulación del caudal de estos ventiladores, disponemos de diferentes modelos de variadores de velocidad y frecuencia.

Cajas de ventilación y ventiladores

Gráficos de curvas de rendimiento ventiladores

FIGURA

M.T.C 18-18/400°C/2H. - M.T. 18-18

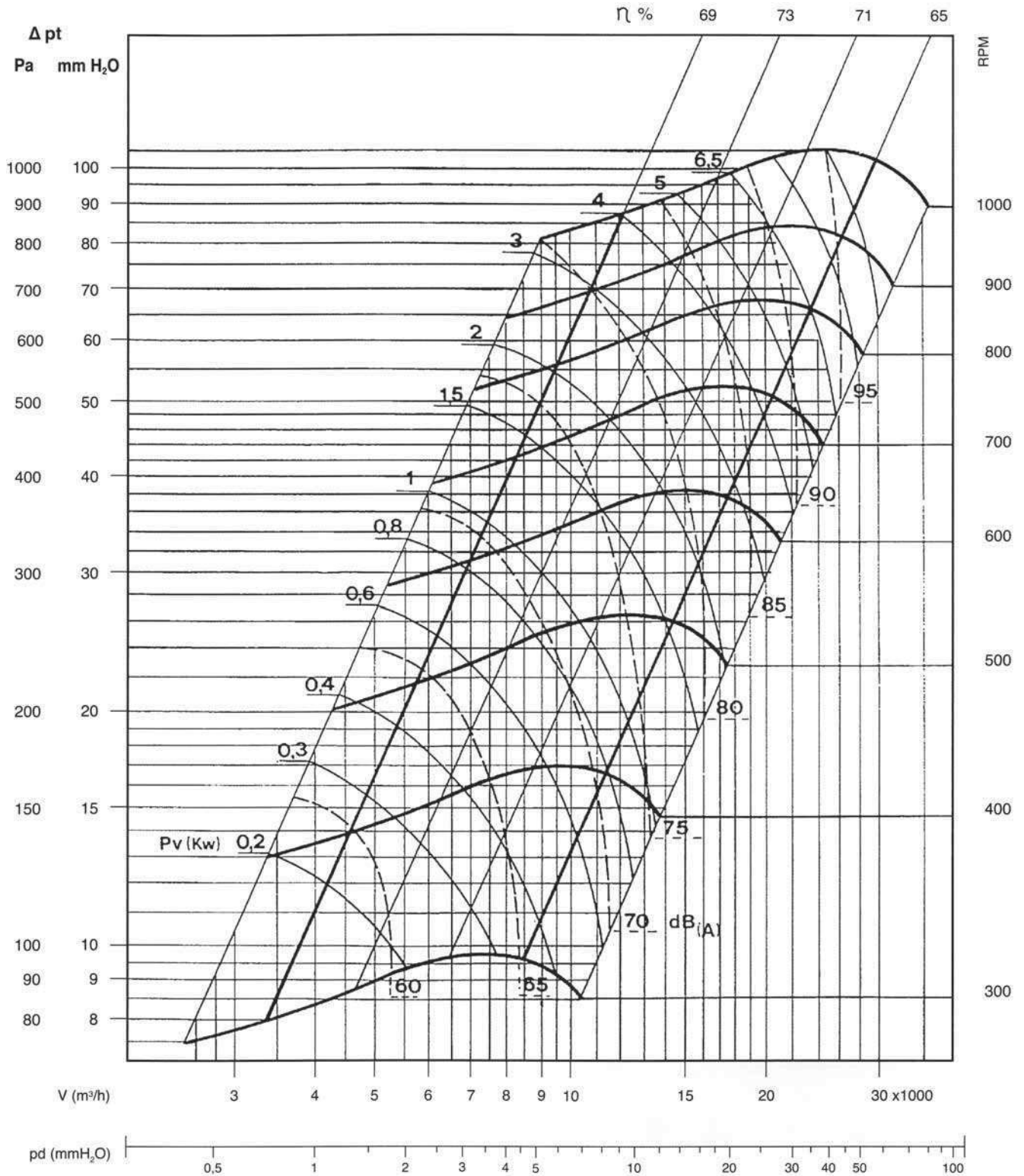

*Para una optimización de rendimiento y regulación del caudal de estos ventiladores, disponemos de diferentes modelos de variadores de velocidad y frecuencia.

Gráficos de curvas de rendimiento ventiladores

FIGURA

M.T.R. 20-20R/400°C/2H. - M.T. 20-20

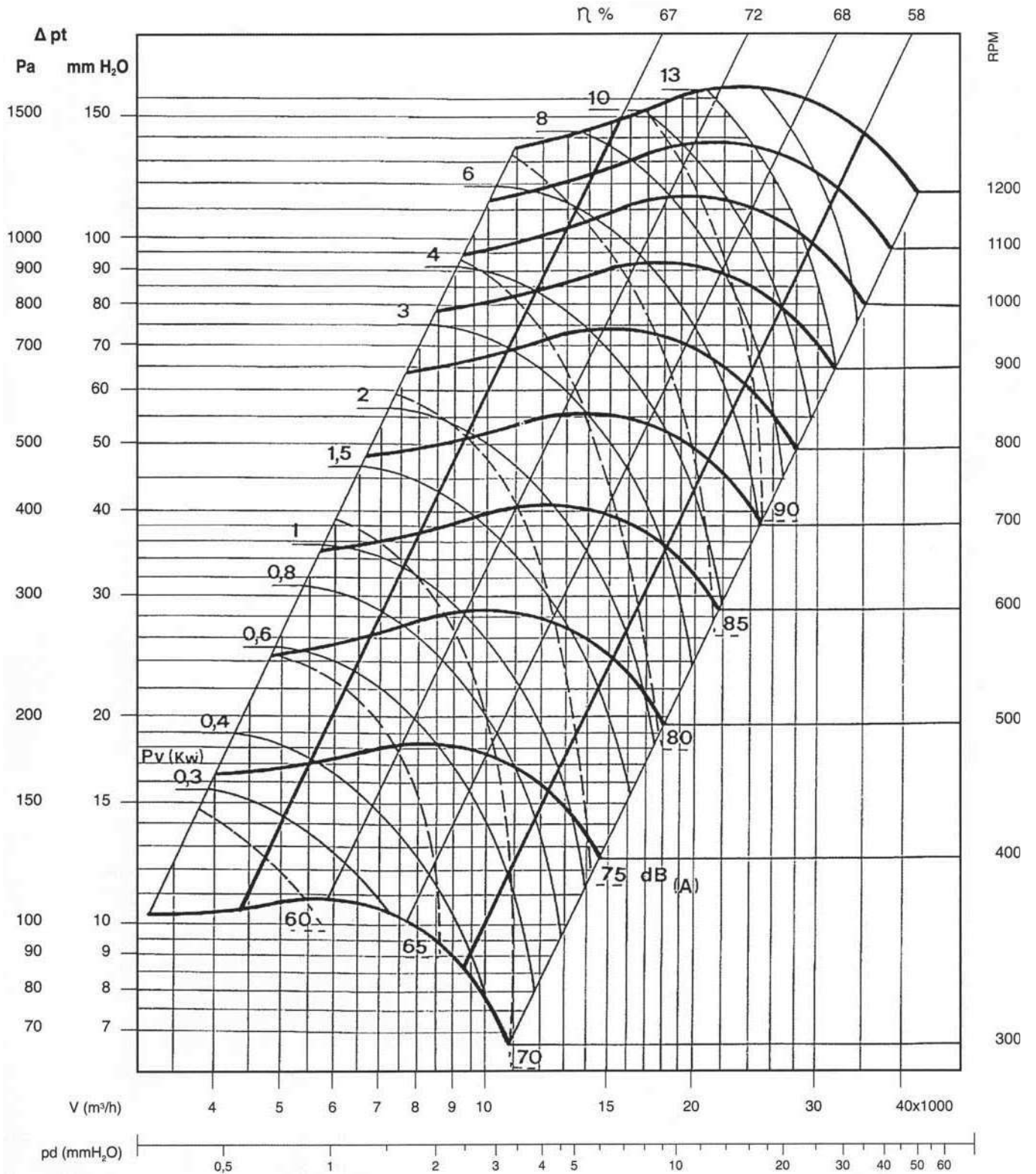

*Para una optimización de rendimiento y regulación del caudal de estos ventiladores, disponemos de diferentes modelos de variadores de velocidad y frecuencia.

Cajas de ventilación y ventiladores

Gráficos de curvas de rendimiento ventiladores

FIGURA

M.T.R. 22-22R/400°C/2H. – M.T. 22-22

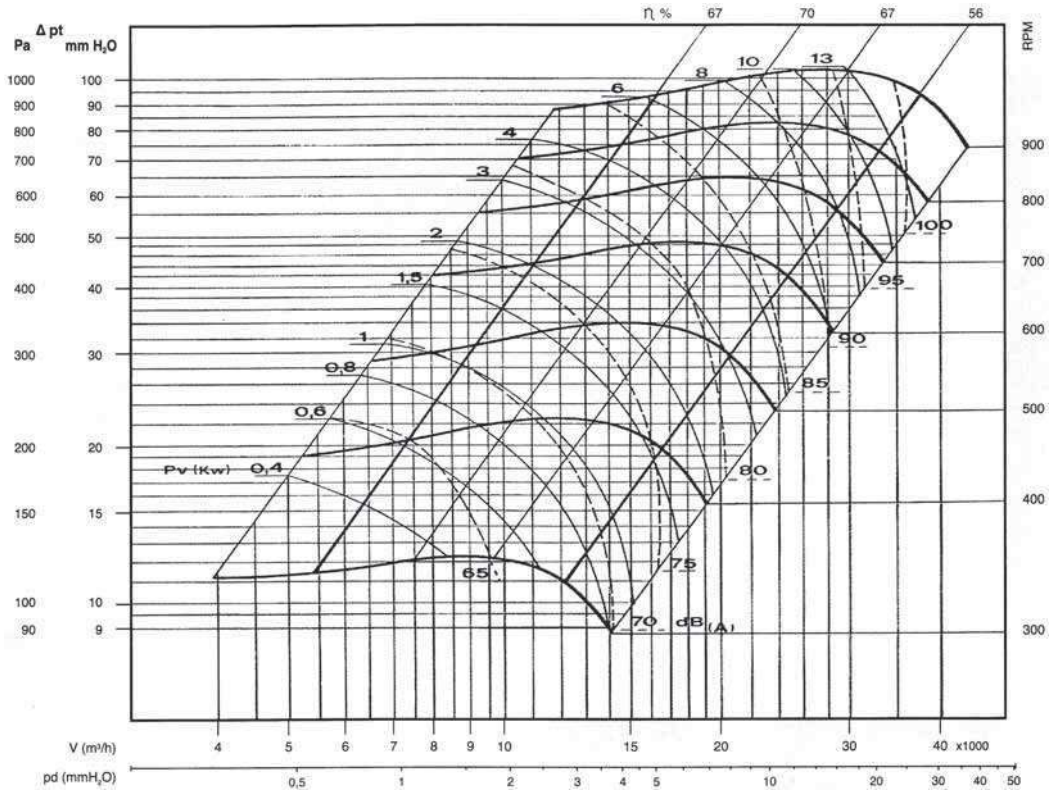

M.T.R. 25-25R/400°C/2H.

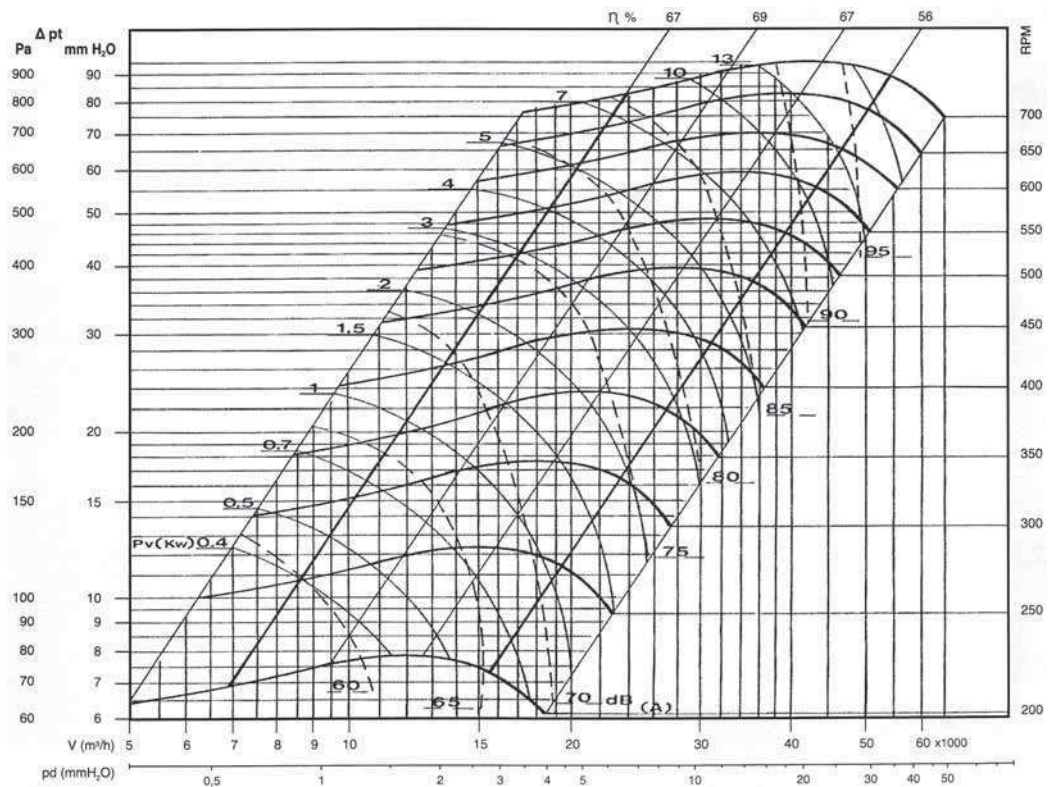

*Para una optimización de rendimiento y regulación del caudal de estos ventiladores, disponemos de diferentes modelos de variadores de velocidad y frecuencia.

Cajas de ventilación M.S.O. / M.T.O

INFORMACIÓN TÉCNICA

Características

Ventilador multipala de simple oído M.S.O.

Construcción en chapa galvanizada. Todas las paredes vienen forradas con material termoacústico.

Todas las tapas son desmontables.

Salida vertical u horizontal a especificar en cada pedido.

Conjunto motor y ventilador montado sobre bancada flotante mediante unión antivibratoria.

Hermeficidad garantizada por burlate aislante.

Motor y transmisión completamente independiente del circuito de paso de los gases.

Posibilidad de suministro del ventilador de mano contraria.



Aplicaciones

Especialmente indicada para instalaciones exigentes tales como: cocinas industriales, barbacoas, asadores, aspiración de humos a altas temperaturas, etc...

Ventilador simple aspiración

INFORMACIÓN TÉCNICA

Características

Ventilador multipala de simple oído para accionamiento a transmisión.

Carcasa y turbina en chapa de acero galvanizado.

Cojinetes a bolas autoalineables con engrase permanente.

Modelos 10/5, 12/6, 15/7.5, 18/9	con cojinetes fijados en chapa lateral mediante tuercas y tornillos
Modelos 22/11, 25/12.5, 30/14	con soportes de fundición fijados sobre perfil en U, soldado eléctricamente a la carcasa

Caudales hasta 35.000 m³/h.

Presiones hasta 130 mm. c.a.

Preparado para trabajar a temperaturas elevadas hasta un máximo de 100°C. en funcionamiento continuo. Pudiendo soportar temperaturas superiores de manera puntual.

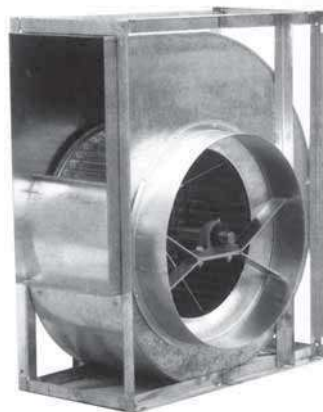

Cajas de ventilación y ventiladores

Medidas cajas de ventilación M.S.O / M.T.O

Vertical

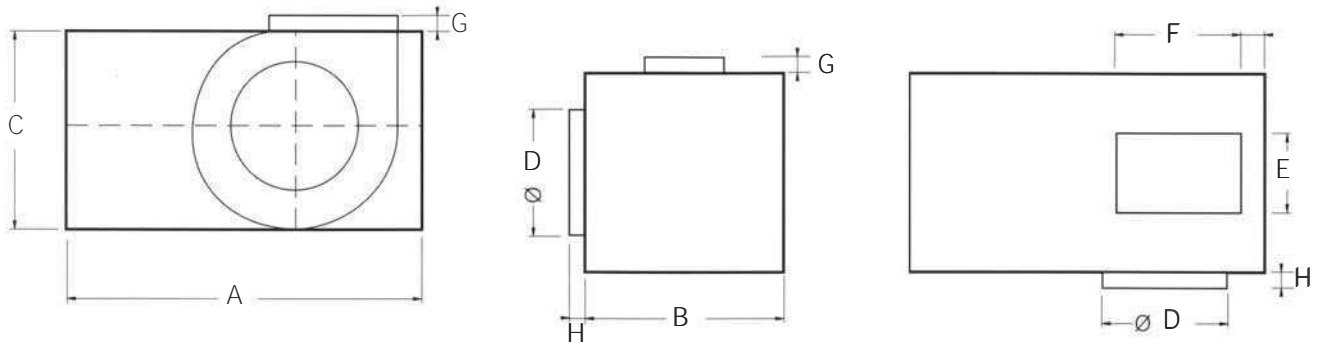

Horizontal

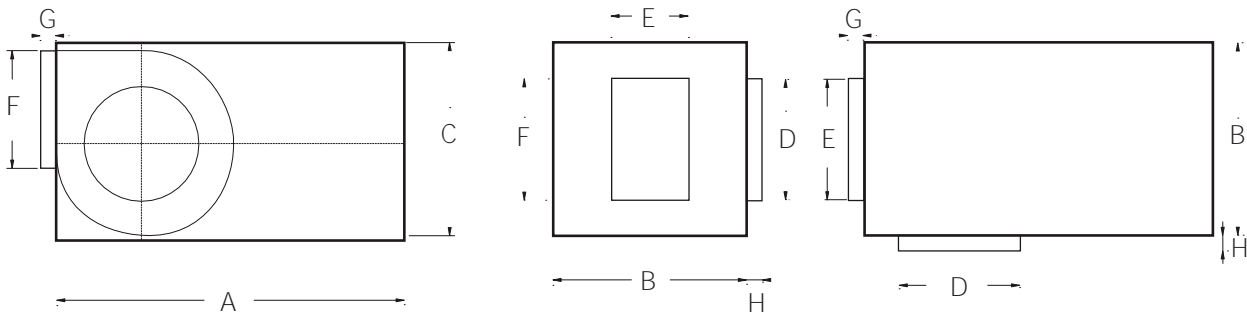

MODELO	MEDIDAS								PESO (sin motor)	FIGURA
	A	B	C	D	E	F	G	H		
Cajas ventilación M.S.O / M.T.O										
10/5	900	500	640	295	185	295	35	40	50	
12/6	1000	510	710	350	220	345	35	40	63	
15/7,5	1100	560	800	390	270	405	35	40	77	
18/9	1200	620	910	490	305	485	35	40	93	
20/10	1400	700	1150	540	327	616	35	40	160	
22/11	1500	800	1200	590	356	700	35	40	178	
25/12,5	1800	850	1450	690	410	795	35	40	208	
30/14	2100	900	1700	790	470	935	35	40	268	

Verticales

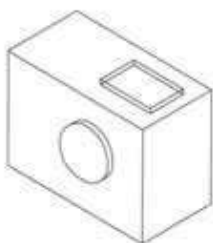

OIDO DERECHO
POSICIÓN 1

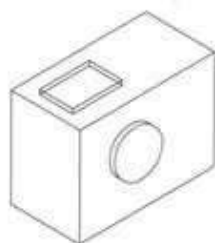

OIDO IZQUIERDO
POSICIÓN 2

Horizontales

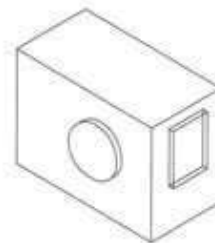

OIDO IZQUIERDO
POSICIÓN 3

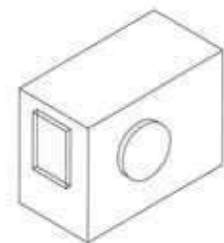

OIDO DERECHO
POSICIÓN 4

Medidas ventilador M.S.O / M.T.O

MODELO	FIGURA	PESO (kg)
Ventilador M.S.O / M.T.O 10/5	<p>Technical drawing of a fan box model 10/5. The front view shows a square box with a semi-circular fan opening on the right side. Dimensions include a total width of 432, a fan diameter of 377, and a total height of 452. The side view shows a depth of 310 and a fan diameter of 278.</p>	11
12/6	<p>Technical drawing of a fan box model 12/6. The front view shows a square box with a semi-circular fan opening on the right side. Dimensions include a total width of 505, a fan diameter of 453, and a total height of 534. The side view shows a depth of 358 and a fan diameter of 313.</p>	15
15/7,5	<p>Technical drawing of a fan box model 15/7,5. The front view shows a square box with a semi-circular fan opening on the right side. Dimensions include a total width of 583, a fan diameter of 531, and a total height of 622. The side view shows a depth of 417 and a fan diameter of 366.</p>	23
18/9	<p>Technical drawing of a fan box model 18/9. The front view shows a square box with a semi-circular fan opening on the right side. Dimensions include a total width of 700, a fan diameter of 641, and a total height of 754. The side view shows a depth of 458 and a fan diameter of 448.</p>	30

Medidas ventilador M.S.O / M.T.O (continuación)

MODELO	FIGURA	PESO (kg)
20/10	<p>Technical drawing of a fan box model 20/10. The front view shows a square box with a semi-circular fan cutout on the right side. Dimensions include a total width of 840 mm, a total height of 935 mm, and a fan diameter of 523 mm. The side view shows a depth of 315 mm and a fan diameter of 500 mm.</p>	68
22/11	<p>Technical drawing of a fan box model 22/11. The front view shows a square box with a semi-circular fan cutout on the right side. Dimensions include a total width of 908 mm, a total height of 1019 mm, and a fan diameter of 571 mm. The side view shows a depth of 348 mm and a fan diameter of 628 mm.</p>	75
25/12,5	<p>Technical drawing of a fan box model 25/12,5. The front view shows a square box with a semi-circular fan cutout on the right side. Dimensions include a total width of 998 mm, a total height of 1142 mm, and a fan diameter of 640 mm. The side view shows a depth of 407 mm and a fan diameter of 708 mm.</p>	89
30/14	<p>Technical drawing of a fan box model 30/14. The front view shows a square box with a semi-circular fan cutout on the right side. Dimensions include a total width of 1204 mm, a total height of 1374 mm, and a fan diameter of 778 mm. The side view shows a depth of 464 mm and a fan diameter of 798 mm.</p>	120

Gráficos de curvas de rendimiento ventilador simple aspiración

FIGURA

M.S.O 10/5 / M.T.O

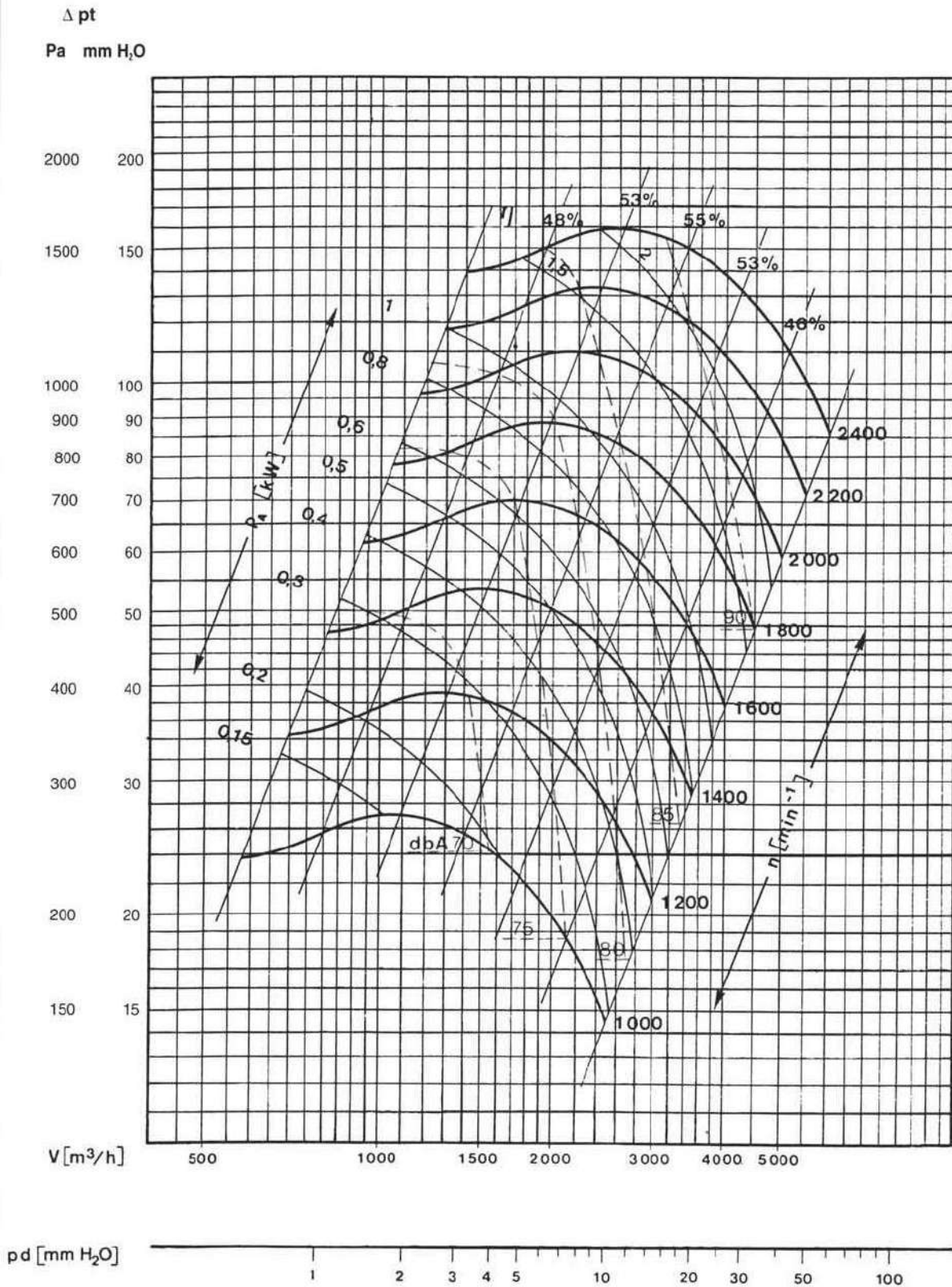

Cajas de ventilación y ventiladores

Gráficos de curvas de rendimiento ventilador simple aspiración

FIGURA

M.S.O 12/6 / M.T.O

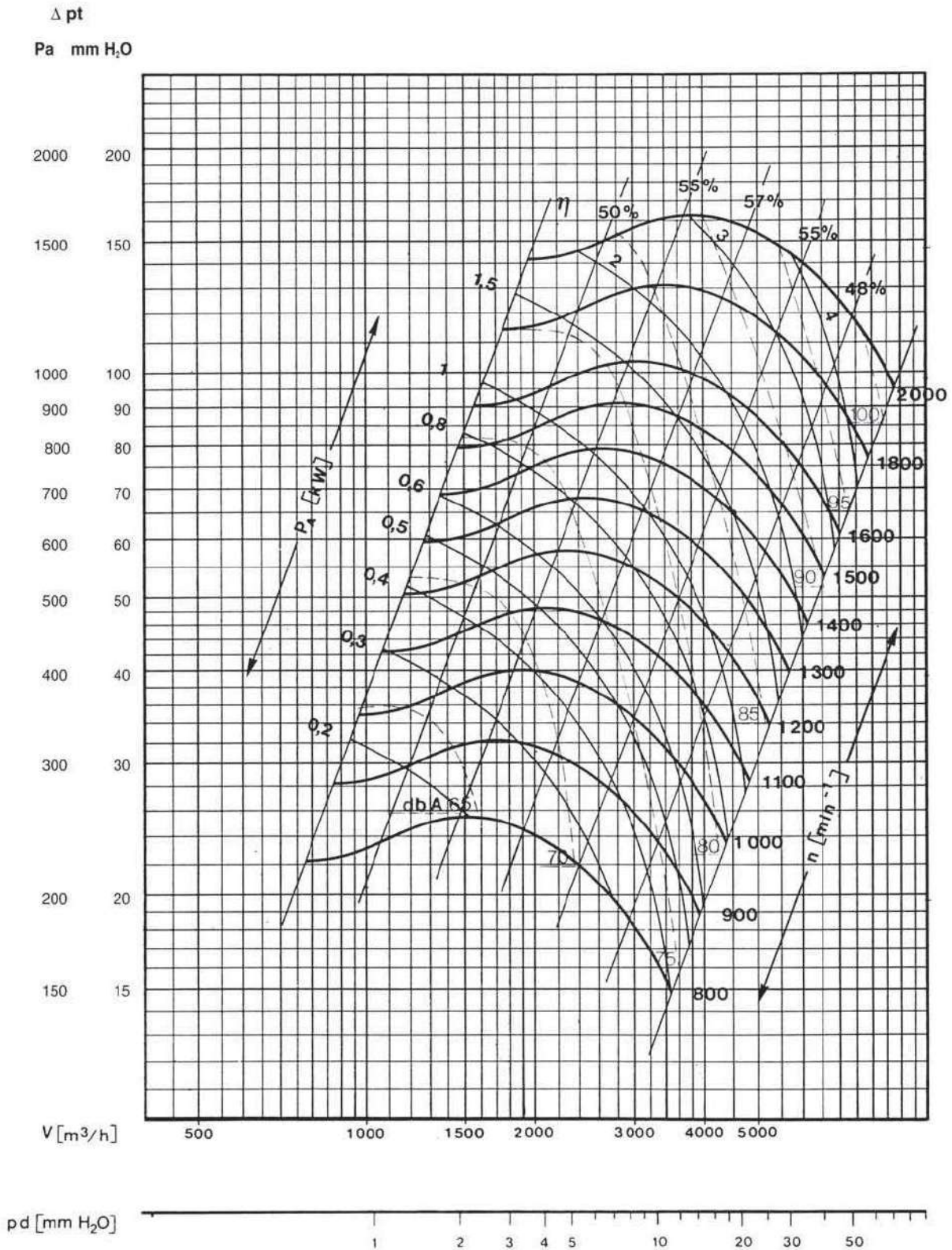

Gráficos de curvas de rendimiento ventilador simple aspiración

FIGURA

M.S.O 15/7,5 / M.T.O

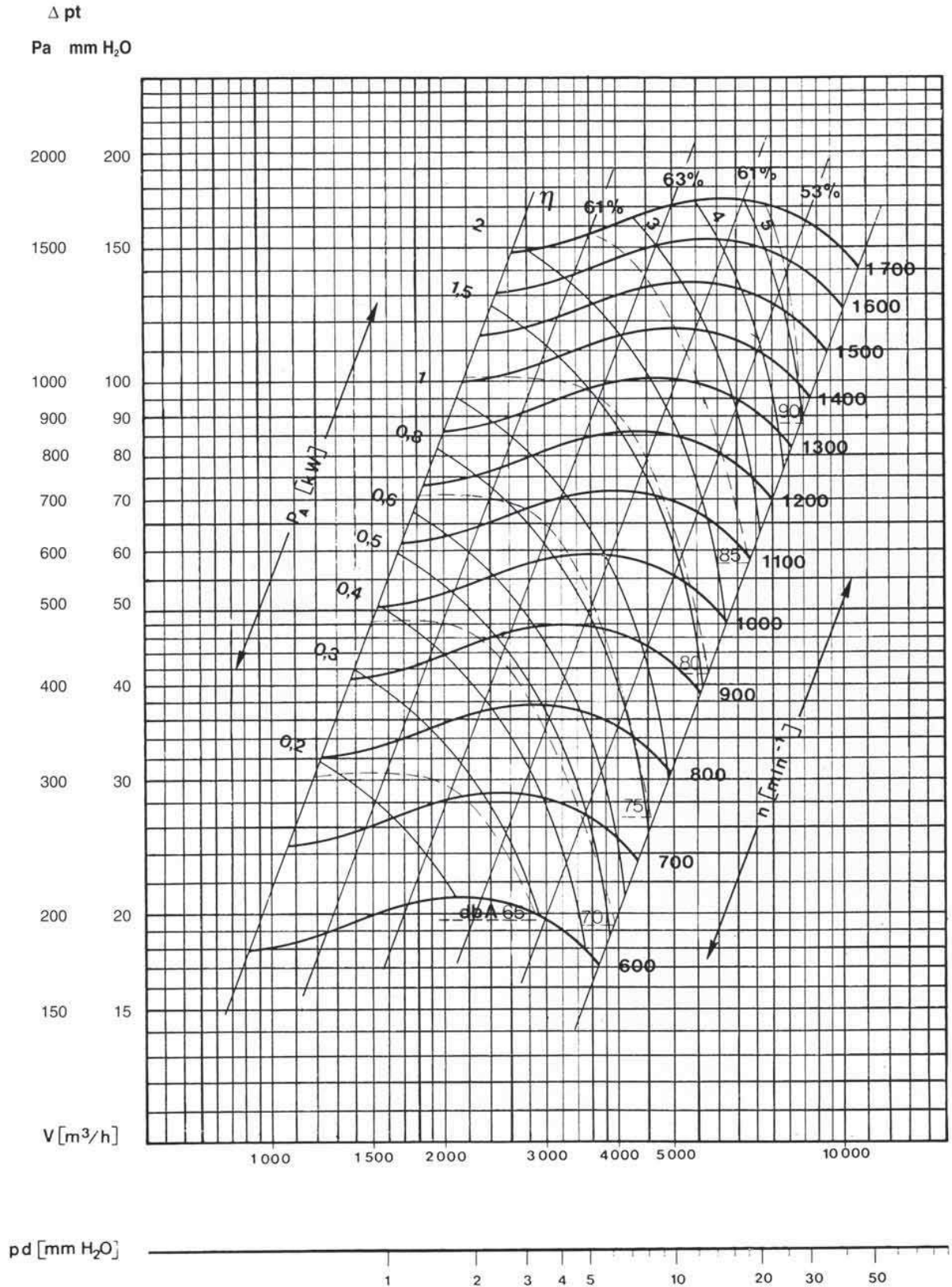

Cajas de ventilación y ventiladores

Gráficos de curvas de rendimiento ventilador simple aspiración

FIGURA

M.S.O 18/9/M.T.O

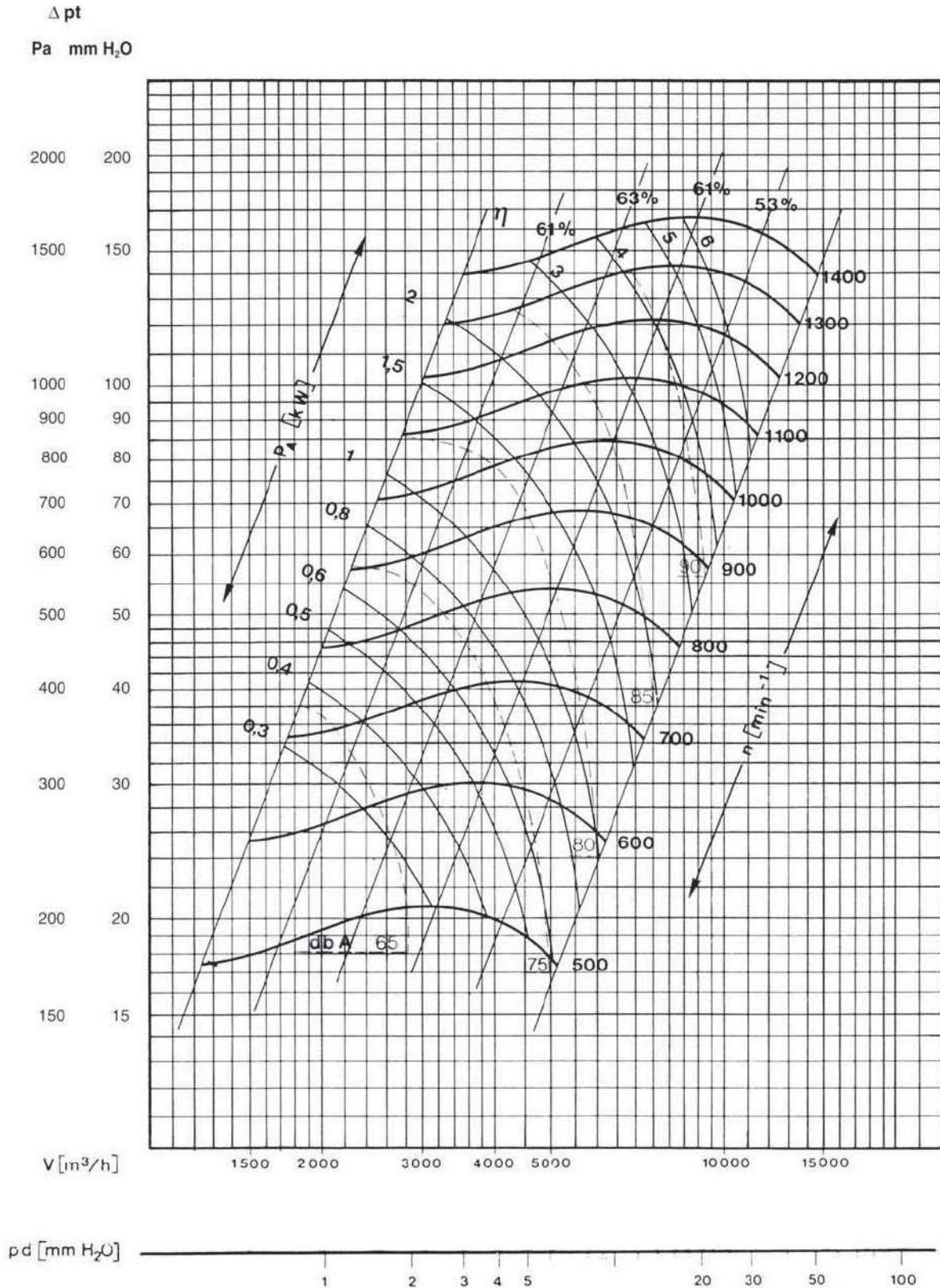

Gráficos de curvas de rendimiento ventilador simple aspiración

FIGURA

M.S.O 20/10/M.T.O

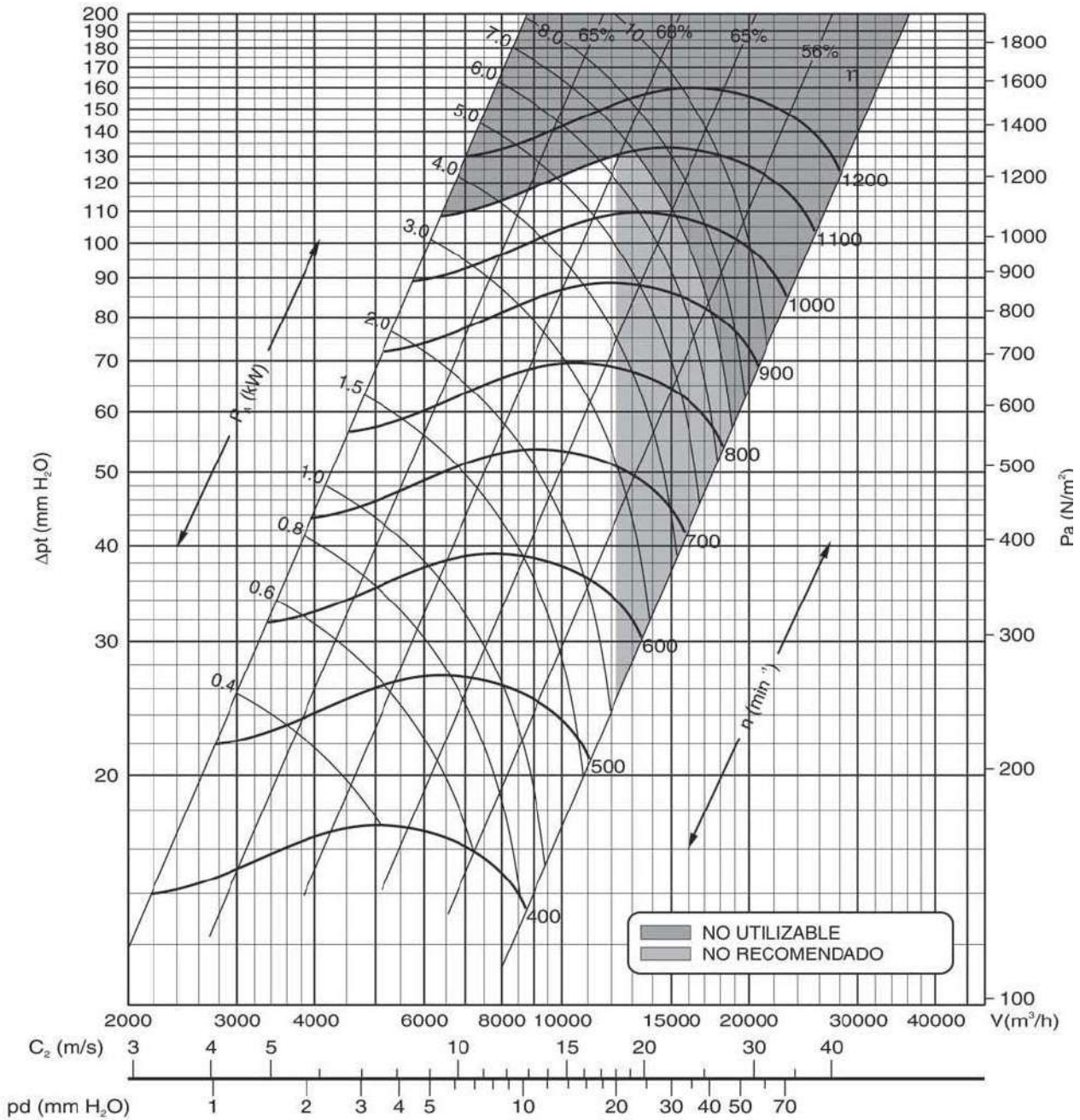

Cajas de ventilación y ventiladores

Gráficos de curvas de rendimiento ventilador simple aspiración

FIGURA

M.S.O22/11 / M.T.O

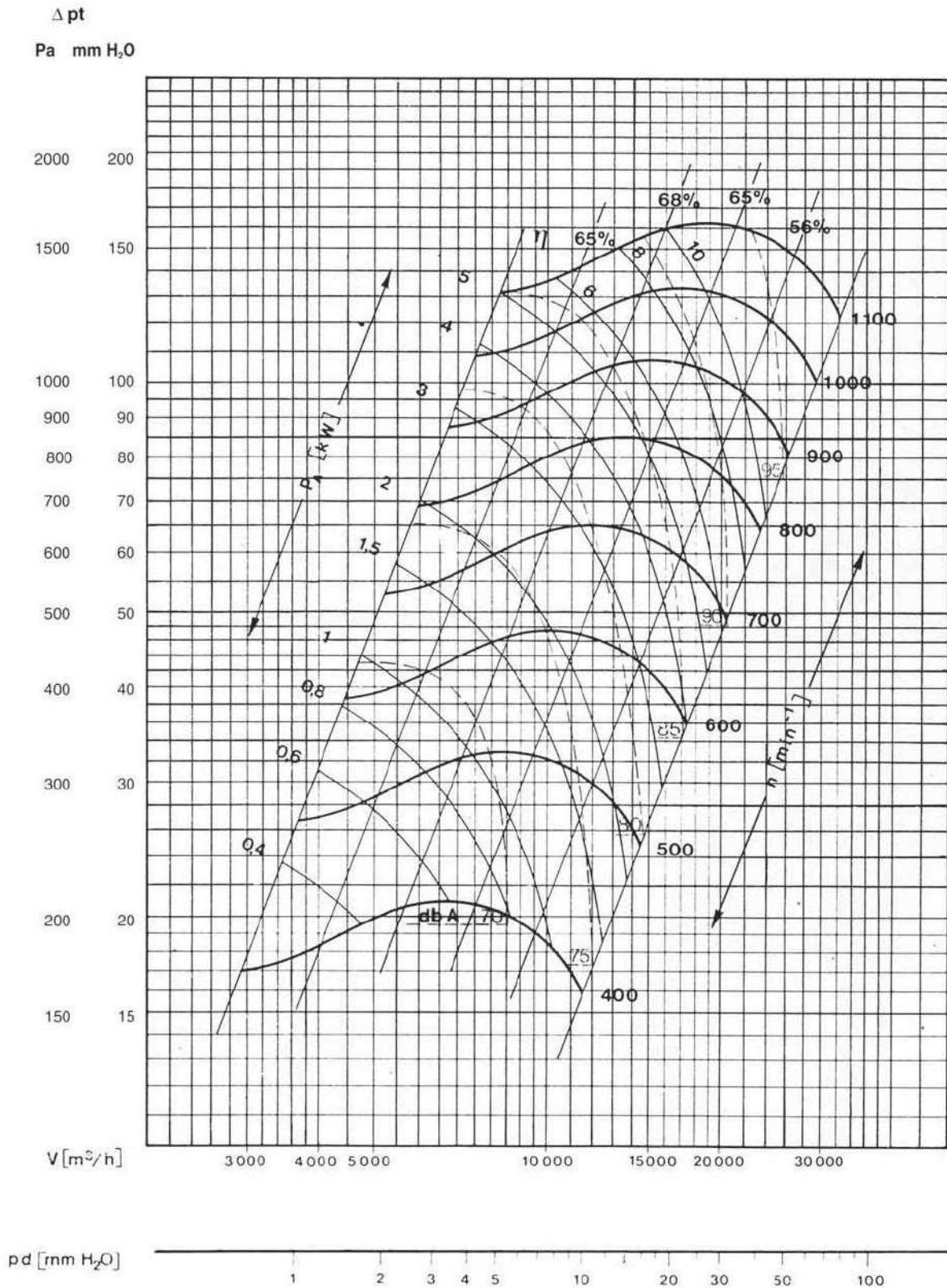

Gráficos de curvas de rendimiento ventilador simple aspiración

FIGURA

M.S.O 25/12,5 / M.T.O

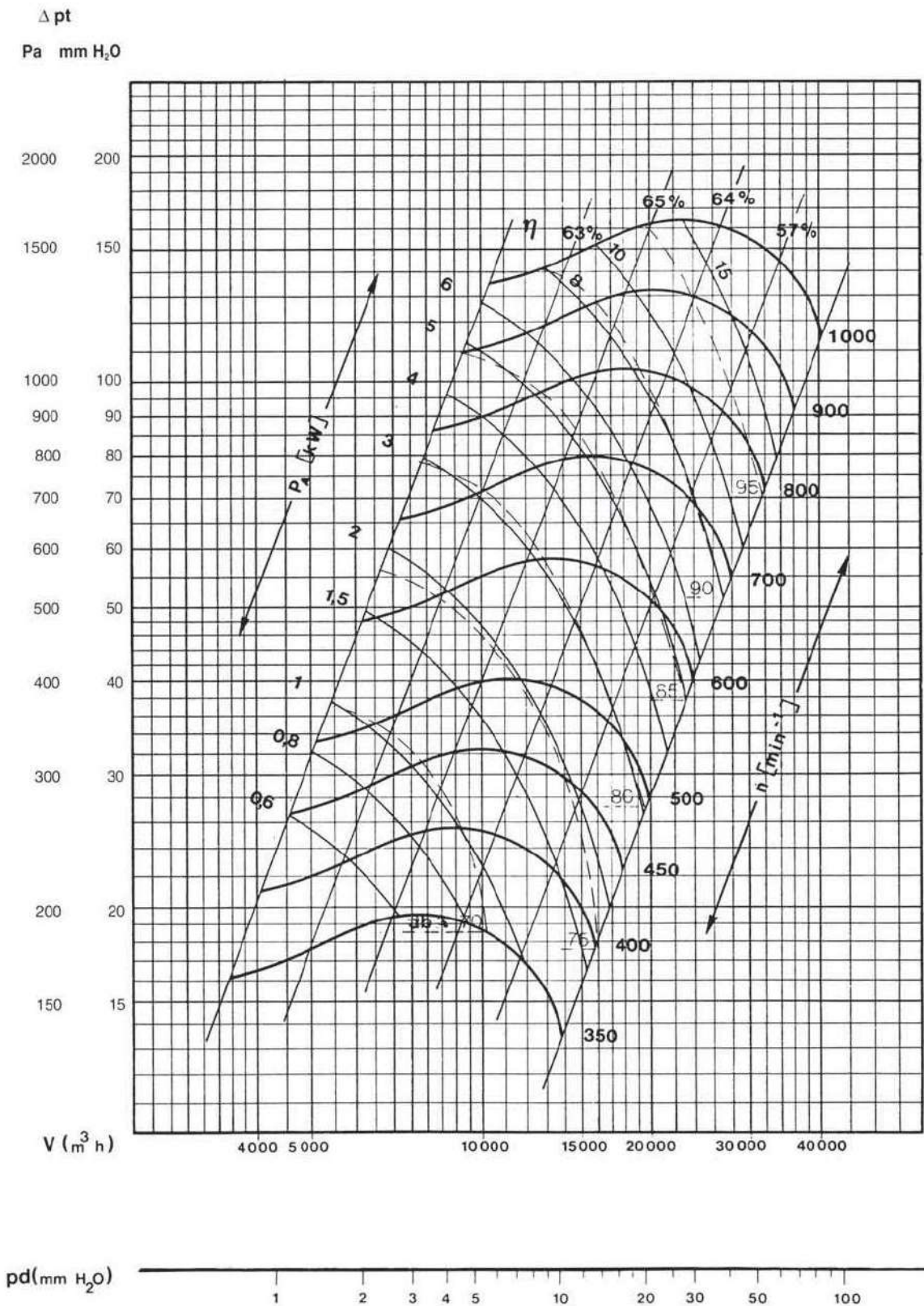

Cajas de ventilación y ventiladores

Gráficos de curvas de rendimiento ventilador simple aspiración

FIGURA

M.S.O 30/14 / M.T.O

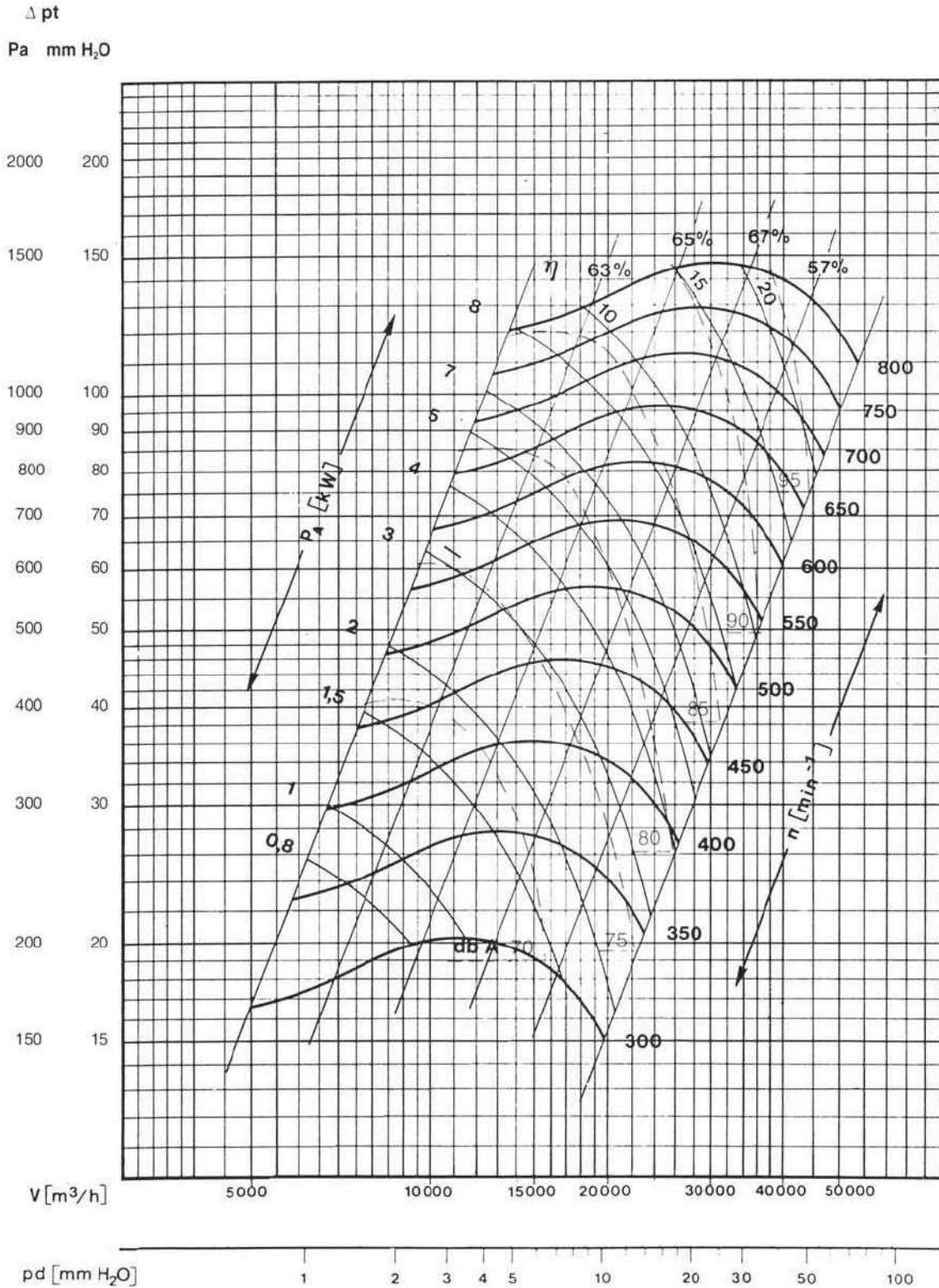

4



Conductos

» Índice

Conducto y accesorios inoxidables EI-30 homologados

- > Tubo inoxidable EI-30 85-86

Conducto circular galvanizado y accesorios

- > Tubo helicoidal 87
- > Manguito unión 87
- > Abrazaderas reforzadas 88
- > Bridas 88
- > Compuerta mariposa 88
- > Codos 45º 89
- > Codos 90º 89
- > Derivaciones (pantalones) 89

Adaptaciones

- > Tolvas 90
- > Tolvas para micro 90
- > Tolvas para MSO 91
- > Tolva codo lateral 91
- > Tolva codo posterior 92
- > Tolva dúplex 92
- > Deflectores 92
- > Deflector circular 92
- > Injertos 93
- > Persianas sobrepresión cuadradas 93
- > Sombrero normal 93
- > Sombrero antirregolfante y giratorio 93
- > Sombrero Jet 94
- > T Simple 45º 94
- > T Simple 90º 94
- > Marco para rejillas 94
- > Tapas para pieza o tubo 95
- > Reducciones 95
- > Rejillas para tubo circular 95
- > Tapas registro 95

Cinta adhesiva 95

Junta flexible antivibratoria 95

Tubería flexible

- > Tubo compact 96
- > Tubo compact flex. 96
- > Tubo compact flex. 25 aislado 96
- > Tubo compact flex. acústico 96
- > Abrazaderas con cabeza basculante 96
- > Conducto rectangular 96

Conducto circular y accesorios inoxidables (inox. simples)

- > Conducto 97
- > Manguito unión 97
- > Codo 45º 97
- > Codo 90º 97
- > Bridas 97
- > Sombreroete 97







Inoxidable aislado

- > Aislado Interior Inox. / Exterior Inox. 98
- > Conducto. Adaptador. Codo 45º. Codo 90º 98
- > Interior Inox / Exterior galvanizado 99
- > Conducto. Adaptador. Codo 45º. Codo 90º 99







Galvanizado aislado (interior galvanizado/ exterior galvanizado)

- > Conducto. Adaptador. Codo 45º. Codo 90º 100

Conducto y accesorios inoxidables EI-30 homologados

DESCRIPCIÓN	DIAMETRO (Ø)	€/u.	FIGURA
Tubo inoxidable EI-30			
COTII15EI	Modulo recto L=960 mm.	150	
COTII20EI		200	
COTII25EI		250	
COTII30EI		300	
COTII35EI		350	
COTII40EI		400	
COTII45EI		450	
COTII50EI		500	
COTIIEC15EI	Modulo extensible corto L= 370/550 mm	150	
COTIIEC20EI		200	
COTIIEC25EI		250	
COTIIEC30EI		300	
COTIIEC35EI		350	
COTIIEC40EI		400	
COTIIEC45EI		450	
COTIIEC50EI		500	
COTIIEL15EI	Modulo extensible largo L= 550/900 mm	150	
COTIIEL20EI		200	
COTIIEL25EI		250	
COTIIEL30EI		300	
COTIIEL35EI		350	
COTIIEL40EI		400	
COTIIEL45EI		450	
COTIIEL50EI		500	
COATRII15EI	Abrazaderas unión	150	
COATRII20EI		200	
COATRII25EI		250	
COATRII30EI		300	
COATRII35EI		350	
COATRII40EI		400	
COATRII45EI		450	
COATRII50EI		500	
COATRII15FEI	Anclaje regulable corto L= 70/120 mm	150	
COATRII20FEI		200	
COATRII25FEI		250	
COATRII30FEI		300	
COATRII35FEI		350	
COATRII40FEI		400	
COC45II15EI	Codos de 45°	150	
COC45II20EI		200	
COC45II25EI		250	
COC45II30EI		300	
COC45II35EI		350	
COC45II40EI		400	
COC45II45EI		450	
COC45II50EI		500	

Conducto y accesorios inoxidables EI-30 homologados (continuación)

DESCRIPCIÓN		DIAMETRO (Ø)	€/u.	FIGURA		
Tubo inoxidable EI-30						
COC90II15EI	Codos de 90°	150	225			
COC90II20EI		200	296			
COC90II25EI		250	357			
COC90II30EI		300	423			
COC90II35EI		350	618			
COC90II40EI		400	739			
COC90II45EI		450	1.075			
COC90II50EI		500	1.215			
COT90II15EI		TE de 90°	150		200	
COT90II20EI	200		308			
COT90II25EI	250		373			
COT90II30EI	300		436			
COT90II35EI	350		725			
COT90II40EI	400		856			
COT90II45EI	450		950			
COT90II50EI	500		1.135			
COADPII15LEI	Anclaje intermedio		150	33		
COADPII20LEI			200	38		
COADPII25LEI		250	43			
COADPII30LEI		300	49			
COADPII35LEI		350	57			
COADPII40LEI		400	61			
COADPII45LEI		450	70			
COADPII50LEI		500	72			
COADPIIDS15EI	Adaptador doble/simple	150	52			
COADPIIDS20EI		200	63			
COADPIIDS25EI		250	71			
COADPIIDS30EI		300	84			
COADPIIDS35EI		350	148			
COADPIIDS40EI		400	160			
COADPIIDS45EI		450	263			
COADPIIDS50EI		500	310			
COADPIISD15EI	Adaptador simple/doble	150	52			
COADPIISD20EI		200	63			
COADPIISD25EI		250	71			
COADPIISD30EI		300	84			
COADPIISD35EI		350	148			
COADPIISD40EI		400	160			
COADPIISD45EI		450	263			
COADPIISD50EI		500	310			
COACII15EI	Anclaje soporte de carga	150	346			
COACII20EI		200	428			
COACII25EI		250	636			
COACII30EI		300	713			
COACII35EI		350	793			
COACII40EI		400	948			
COACII45EI		450	1.068			
COACII50EI		500	1.540			

Conducto circular galvanizado y accesorios

CÓDIGO	DESCRIPCIÓN	DIAMETRO (Ø)	€/m lineal.	FIGURA		
Tubo helicoidal				Precio por metro lineal		
CO T 100 1	Tubo helicoidal por tramos de 2 metros.	100	6			
CO T 150 1		150	10			
CO T 200 1		200	14			
CO T 250 1		250	17			
CO T 300 1		300	22			
CO T 315 1		315	23			
CO T 355 1		355	26			
CO T 400 1		400	33			
CO T 450 1		450	40			
CO T 500 1		500	51			
CO T 560 1		560	55			
CO T 600 1		600	61			
CO T 650 1		650	67			
CO T 700 1		700	72			
CÓDIGO		DESCRIPCIÓN	DIAMETRO (Ø)		€/u.	FIGURA
Manguito unión						
CO MN 100 1	Manguito unión	100	3			
CO MN 150 1		150	5			
CO MN 200 1		200	6			
CO MN 250 1		250	6			
CO MN 300 1		300	7			
CO MN 315 1		315	7			
CO MN 355 1		355	8			
CO MN 400 1		400	10			
CO MN 450 1		450	12			
CO MN 500 1		500	12			
CO MN 560 1		560	17			
CO MN 600 1		600	20			
CO MN 650 1		650	22			
CO MN 700 1		700	24			
CO MN 100 2	Manguito piezas	100	3			
CO MN 150 2		150	3			
CO MN 200 2		200	5			
CO MN 250 2		250	6			
CO MN 300 2		300	7			
CO MN 315 2		315	7			
CO MN 355 2		355	10			
CO MN 400 2		400	13			
CO MN 450 2		450	13			
CO MN 500 2		500	15			
CO MN 560 2		560	15			
CO MN 600 2		600	15			
CO MN 650 2	650	18				
CO MN 700 2	700	18				

Conducto circular galvanizado y accesorios (continuación)

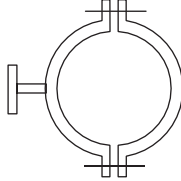
CÓDIGO	DESCRIPCIÓN	DIAMETRO (Ø)	€/u.	FIGURA
Abrazaderas				
CO ATR 100 1	Abrazaderas reforzadas	100	11	
CO ATR 150 1		150	12	
CO ATR 200 1		200	15	
CO ATR 250 1		250	17	
CO ATR 300 1		300	20	
CO ATR 315 1		315	20	
CO ATR 355 1		355	21	
CO ATR 400 1		400	21	
CO ATR 450 1		450	22	
CO ATR 500 1		500	25	
CO ATR 560 1		560	25	
CO ATR 600 1		600	32	
CO ATR 650 1		650	37	
CO ATR 700 1		700	39	
Bridas				
CO BR 100 1	Brida-manguito corona	100	12	
CO BR 150 1		150	13	
CO BR 200 1		200	16	
CO BR 250 1		250	18	
CO BR 300 1		300	21	
CO BR 315 1		315	21	
CO BR 355 1		355	26	
CO BR 400 1		400	32	
CO BR 450 1		450	35	
CO BR 500 1		500	39	
CO BR 560 1		560	44	
CO BR 600 1		600	51	
CO BR 650 1		650	59	
CO BR 700 1		700	73	
Compuerta mariposa				
CO CMR 100 1	Compuerta mariposa	100	43	
CO CMR 150 1		150	45	
CO CMR 200 1		200	46	
CO CMR 250 1		250	49	
CO CMR 300 1		300	55	
CO CMR 315 1		315	56	
CO CMR 355 1		355	74	
CO CMR 400 1		400	75	
CO CMR 450 1		450	76	
CO CMR 500 1		500	89	
CO CMR 560 1		560	95	
CO CMR 600 1		600	109	
CO CMR 650 1		650	136	
CO CMR 700 1		700	166	

Conducto circular galvanizado y accesorios (continuación)

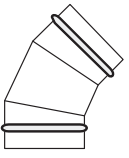
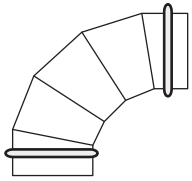
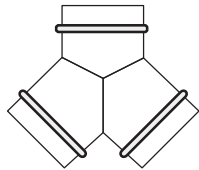
CÓDIGO	DESCRIPCIÓN	DIAMETRO (Ø)	€/u.	FIGURA
Codo 45°				
CO C45 100 1	Codo 45°	100	11	
CO C45 150 1		150	15	
CO C45 200 1		200	24	
CO C45 250 1		250	27	
CO C45 300 1		300	37	
CO C45 315 1		315	43	
CO C45 355 1		355	43	
CO C45 400 1		400	49	
CO C45 450 1		450	59	
CO C45 500 1		500	64	
CO C45 560 1		560	94	
CO C45 600 1		600	99	
CO C45 650 1		650	106	
CO C45 700 1		700	127	
Codo 90°				
CO C90 100 1	Codo 90°	100	11	
CO C90 150 1		150	21	
CO C90 200 1		200	30	
CO C90 250 1		250	36	
CO C90 300 1		300	54	
CO C90 315 1		315	55	
CO C90 355 1		355	60	
CO C90 400 1		400	75	
CO C90 450 1		450	85	
CO C90 500 1		500	115	
CO C90 560 1		560	141	
CO C90 600 1		600	166	
CO C90 650 1		650	172	
CO C90 700 1		700	175	
Derivaciones (pantalones)				
CO Y 100 1	Derivaciones	100	52	
CO Y 150 1		150	56	
CO Y 200 1		200	64	
CO Y 250 1		250	79	
CO Y 300 1		300	89	
CO Y 315 1		315	103	
CO Y 355 1		355	110	
CO Y 400 1		400	131	
CO Y 450 1		450	147	
CO Y 500 1		500	171	
CO Y 560 1		560	202	
CO Y 600 1		600	235	
CO Y 650 1		650	270	
CO Y 700 1		700	313	

Adaptaciones

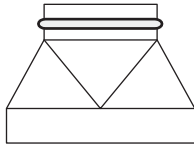
CÓDIGO	DESCRIPCIÓN	DIAMETRO (Ø)	DIMENSIONES (mm)	€/u.	FIGURA	
Tolvas						
CO TO 7/7 1	7/7	200	215 X 240	74		
CO TO 7/7 2		250	215 X 240	74		
CO TO 9/7 1	9/7	200	270 X 240	79		
CO TO 9/7 2		250	270 X 240	79		
CO TO 9/7 4		300	270 X 240	79		
CO TO 9/7 8		315	270 X 240	88		
CO TO 9/9 1	9/9	200	270 X 310	83		
CO TO 9/9 2		250	270 X 310	83		
CO TO 9/9 3		300	270 X 310	83		
CO TO 9/9 14		315	270 X 310	83		
CO TO 9/9 17		355	270 X 310	83		
CO TO 10 1	10/10	200	300 X 340	92		
CO TO 10 2		250	300 X 340	92		
CO TO 10 3		300	300 X 340	92		
CO TO 10 13		315	300 X 340	92		
CO TO 10 11		355	300 X 340	92		
CO TO 10 5		400	300 X 340	92		
CO TO 12 11	12/12	355	365 X 410	109		
CO TO 12 2		400	365 X 410	109		
CO TO 12 3		450	365 X 410	109		
CO TO 12 4		500	365 X 410	109		
CO TO 129 1	12/9	300	365 X 325	93		
CO TO 129 2		355	365 X 325	93		
CO TO 129 3		400	365 X 325	93		
CO TO 129 4		450	365 X 325	93		
CO TO 15T 8	15/15	355	420 X 485	120		
CO TO 15T 2		400	420 X 485	120		
CO TO 15T 3		450	420 X 485	120		
CO TO 15T 4		500	420 X 485	122		
CO TO 18T 18	18/18	355	500 X 575	141		
CO TO 18T 1		400	500 X 575	141		
CO TO 18T 2		450	500 X 575	141		
CO TO 18T 3		500	500 X 575	141		
CO TO 18T 4		560	500 X 575	141		
Tolvas para MICRO						
CO TO CRO 2	Tolva campana MICRO	150	237 X 108	78		
CO TO CRO 1		200	237 X 108	78		

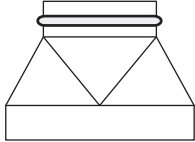

Adaptaciones (continuación)

CÓDIGO	DESCRIPCIÓN	DIAMETRO (Ø)	DIMENSIONES (mm)	€/u.	FIGURA
Tolvas para MSO					
CO TO 105 3	10/5	200	190 X 300	89	
CO TO 105 1		250	190 X 300	89	
CO TO 105 2		300	190 X 300	89	
CO TO 105 9		315	190 X 300	89	
CO TO 105 4		355	190 X 300	89	
CO TO 126 1	12/6	200	225 X 350	115	
CO TO 126 5		250	225 X 350	115	
CO TO 126 3		300	225 X 350	115	
CO TO 126 7		315	225 X 350	115	
CO TO 126 8		355	225 X 350	115	
CO TO 126 2	15/7	400	225 X 350	115	
CO TO 157 6		250	270 X 410	125	
CO TO 157 3		300	270 X 410	125	
CO TO 157 8		315	270 X 410	125	
CO TO 157 12		355	270 X 410	125	
CO TO 157 1	18/9	400	270 X 410	125	
CO TO 157 4		450	270 X 410	125	
CO TO 189 6		300	310 X 490	131	
CO TO 189 8		315	310 X 490	131	
CO TO 189 10		355	310 X 490	131	
CO TO 189 1	20/10	400	310 X 490	131	
CO TO 189 4		450	310 X 490	131	
CO TO 201 3		355	330 X 620	159	
CO TO 201 2		400	330 X 620	159	
CO TO 201 4		450	330 X 620	159	
CO TO 201 5	22/11	500	330 X 620	159	
CO TO 221 5		450	360 X 705	180	
CO TO 221 2		500	360 X 705	180	
CO TO 22 17		560	360 X 705	180	
CO TO 221 3		600	360 X 705	180	

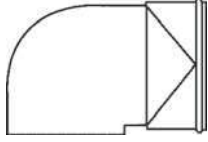

Tolva codo lateral

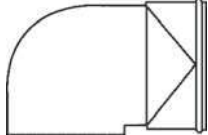
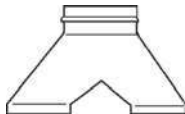
CO TC 9/7 1	9/7	250	-	127	
CO TC 9/7 2		300	-	127	
CO TC 9/7 4		315	-	127	
CO TC 9/9 1	9/9	250	-	131	
CO TC 9/9 2		300	-	131	
CO TC 9/9 8		315	-	131	
CO TC 10 1	10/10	200	-	136	
CO TC 10 2		250	-	136	
CO TC 10 3		300	-	136	
CO TC 10 8		315	-	136	
CO TC 10 9		355	-	136	
CO TC 12 9	12/12	355	-	167	
CO TC 12 2		400	-	167	

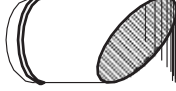
Adaptaciones (continuación)

CÓDIGO	DESCRIPCIÓN	DIAMETRO (Ø)	DIMENSIONES (mm)	€/u.	FIGURA
Tolva codo posterior					
CO TCP 9/7 1	9/7	250	-	127	
CO TCP 9/7 2		300	-	127	
CO TCP 9/7 3		315	-	127	
CO TCP 9/9 1	9/9	250	-	131	
CO TCP 9/9 2		300	-	131	
CO TCP 9/9 6		315	-	131	
CO TCP 10 1	10/10	200	-	141	
CO TCP 10 2		250	-	141	
CO TCP 10 3		300	-	141	
CO TCP 10 7		315	-	141	
CO TCP 10 8		355	-	141	
CO TCP 12 7	12/12	355	-	167	
CO TCP 12 2		400	-	167	
Tolva dúplex					
CO TOD 10 1	MIC- 10/10	300	-		
CO TOD 10 5		315	-		
CO TOD 10 2		355	-		
CO TOD 10 3		400	-		
CO TOD 10 4		450	-		
Deflectores					
CO DF 7/7 1	MI 7/7	-	225 X 245	59	
CO DF 9/7 1	MI 9/7	-	275 X 250	61	
CO DF 9/9 1	MI 9/9	-	275 X 315	64	
CO DF 1/1 1	MI/MT 10/10	-	310 X 345	66	
CO DF 12 1	MI/MT 12/12	-	355 X 410	71	
CO DF 129 1	MI 12/9	-	365 X 325	70	
CO DF 15 1	MI/MT 15/15	-	420 X 485	89	
CO DF 18 1	MT 18/18	-	500 X 575	95	
CO DF 105 1	MISO 10/5	-	190 X 300	64	
CO DF 126 1	MISO 12/6	-	225 X 350	85	
CO DF 157 1	MISO 15/7,5	-	270 X 410	123	
CO DF 189 1	MISO 18/9	-	310 X 490	180	
CO DF 201 1	MISO 20/10	-	330 X 620	249	
Deflectores circular					
CO DFC R20 1	-	200	-	57	
CO DFC R25 1	-	250	-	57	
CO DFC R30 1	-	300	-	59	
CO DFC R31 1	-	315	-	59	
CO DFC R35 2	-	355	-	59	
CO DFC R40 1	-	400	-	74	
CO DFC R45 1	-	450	-	74	
CO DFC R50 1	-	500	-	79	
CO DFC R56 1	-	560	-	92	

Adaptaciones (continuación)

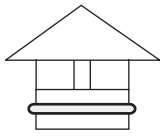
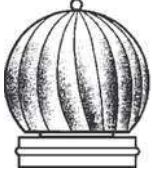
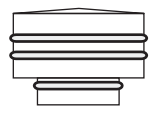
CÓDIGO	DESCRIPCIÓN	DIAMETRO (Ø)	€/u.	FIGURA		
Injertos						
CO INJ 200 45 Ó 90	Injerto de 45° ó 90°	200	35			
CO INJ 250 45 Ó 90		250	40			
CO INJ 300 45 Ó 90		300	40			
CO INJ 315 45 Ó 90		315	40			
CO INJ 355 45 Ó 90		355	45			
CO INJ 400 45 Ó 90		400	56			
CO INJ 500 45 Ó 90		500	60			
Persianas sobrepresión cuadradas						
CO PER C25 1	Reg. sobrepresión cuadrada 260 mm.	250 (Conducto máximo)	154			
CO PER C30 1	295 mm.	300	161			
CO PER C35 1	370 mm.	350	180			
CO PER C45 1	450 mm.	450	244			
CO PER C55 1	550 mm.	550	269			
CO PER C71 1	710 mm.	710	460			
CO PER C90 1	920 mm.	900	547			
Sombrero normal						
CO SR 100 1	Sombrero aspiración	100	25			
CO SR 150 1		150	26			
CO SR 200 1		200	27			
CO SR 250 1		250	32			
CO SR 300 1		300	39			
CO SR 315 1		315	45			
CO SR 355 1		355	51			
CO SR 400 1		400	60			
CO SR 450 1		450	75			
CO SR 500 1		500	89			
CO SR 560 1		560	115			
CO SR 600 1		600	141			
Sombrero aspirante giratorio						
					*También disponible en Inoxidable	
CO SRB 125 1	Sombrero giratorio	125	121			
CO SRB 150 1		150	130			
CO SRB 200 1		200	138			
CO SRB 250 1		250	150			
CO SRB 300 1		300	158			
Sombrero antirregolfante						
CO SRA 100 1	Protección lateral	100	27			
CO SRA 150 1		150	32			
CO SRA 200 1		200	30			
CO SRA 250 1		250	48			
CO SRA 300 1		300	51			
CO SRA 315 1		315	54			
CO SRA 355 1		355	61			
CO SRA 400 1		400	83			
CO SRA 450 1		450	93			
CO SRA 500 1		500	115			
CO SRA 560 1		560	133			

Adaptaciones (continuación)

CÓDIGO	DESCRIPCIÓN	DIAMETRO (Ø)	€/u.	FIGURA		
Sombrero Jet						
CO SRJ 100 1	Sombrero descarga vertical	100	180			
CO SRJ 150 1		150	182			
CO SRJ 200 1		200	185			
CO SRJ 250 1		250	199			
CO SRJ 300 1		300	212			
CO SRJ 315 1		315	258			
CO SRJ 355 1		355	264			
CO SRJ 400 1		400	302			
CO SRJ 450 1		450	348			
CO SRJ 500 1		500	419			
CO SRJ 560 1		560	453			
CO SRJ 600 1		600	580			
T Simple 45°						
CO T45 100 1		X 3 Bocas	100		19	
CO T45 150 1	150		32			
CO T45 200 1	200		40			
CO T45 250 1	250		59			
CO T45 300 1	300		80			
CO T45 315 1	315		83			
CO T45 355 1	355		95			
CO T45 400 1	400		122			
CO T45 450 1	450		161			
CO T45 500 1	500		210			
CO T45 560 1	560		225			
CO T45 600 1	600		250			
CO T45 650 1	650		270			
CO T45 700 1	700		295			
T Simple 90°						
CO T90 100 1	X 3 Bocas		100	15		
CO T90 150 1			150	22		
CO T90 200 1		200	31			
CO T90 250 1		250	43			
CO T90 300 1		300	52			
CO T90 315 1		315	59			
CO T90 355 1		355	70			
CO T90 400 1		400	80			
CO T90 450 1		450	100			
CO T90 500 1		500	117			
CO T90 560 1		560	122			
CO T90 600 1		600	171			
CO T90 650 1		650	181			
CO T90 700 1		700	186			
Marco para rejillas						
CO MR		-	-	Consultar precio		

Adaptaciones (continuación)

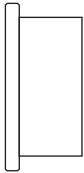
CÓDIGO	DESCRIPCIÓN	DIAMETRO (Ø)	€/u.	FIGURA
Tapas para pieza o tubo				
CO TAP 150 1	Tapa ciega final conducto	150	11	
CO TAP 200 1		200	13	
CO TAP 250 1		250	15	
CO TAP 300 1		300	16	
CO TAP 315 1		315	18	
CO TAP 355 1		355	22	
CO TAP 400 1		400	24	

Reducciones

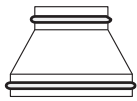
CO RE 250 1	250/200	250	26	
CO RE 300 1	300/250	300	37	
CO RE 315 4	315/250	315	40	
CO RE 355 1	355/300	355	43	
CO RE 400 9	400/355	400	49	
CO RE 450 1	450/400	450	54	

Rejillas para tubo circular

RJ	Rejillas para tubo circular	Ver cap. 6 /pág. 120	-	
----	-----------------------------	----------------------	---	---

Tapas registro

CO TE 35 1	200 X 100	200 a 355	51	
CO TE 50 1	300 X 200	280 a 500	76	
CO TE 90 1	400 X 300	400 a 900	103	

Cinta adhesiva

CÓDIGO	DESCRIPCIÓN	DIMENSIONES	€/u.	FIGURA
CO ADH PO 1	Aluminio rollo C-910	50m X 5cm	12	
CO ADH PO 2		50m X 7,5cm	18	

Junta flexible antivibratoria

CÓDIGO	DESCRIPCIÓN	DIMENSIONES (m)	€/rollo.	FIGURA
CO JEL 4	Elástica de PVC	25	128	
CO JEL 2	Elástica alta temperatura poliuretano. Alta temperatura	25	195	

Tubería flexible

CÓDIGO	DESCRIPCIÓN	DIAMETRO (Ø)	€/m. lineal	FIGURA
Tubo Compact				Precio por metro lineal
CO CM 100 1	Tubo en tramos de 5 metros	100	10	
CO CM 125 1		125	12	
CO CM 150 1		150	14	
CO CM 200 1		200	17	
CO CM 250 1		250	24	
CO CM 300 1		300	26	
CO CM 350 1		350	34	
CO CM 400 1		400	40	
CO CM 450 1		450	50	
CO CM 500 1		500	58	

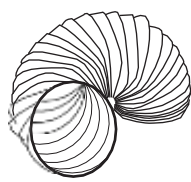
CÓDIGO	DESCRIPCIÓN	DIAMETRO (Ø)	€/m. lineal	FIGURA
Tubo Compact Flex.				Precio por metro lineal
CO CF 102 1	Tubo en tramos de 10 metros	102	5	
CO CF 127 1		127	6	
CO CF 152 1		152	6	
CO CF 203 1		203	7	
CO CF 254 1		254	10	
CO CF 305 1		305	11	
CO CF 355 1		355	17	
CO CF 406 1		406	21	
CO CF 457 1		457	26	
CO CF 508 1		508	27	

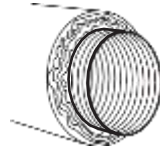
CÓDIGO	DESCRIPCIÓN	DIAMETRO (Ø)	€/m. lineal	FIGURA
Tubo Compact Flex. 25 Aislado				Precio por metro lineal
CO CFS 102 1	Tubo en tramos de 10 metros	102	13	
CO CFS 127 1		127	15	
CO CFS 152 1		152	17	
CO CFS 203 1		203	21	
CO CFS 254 1		254	31	
CO CFS 305 1		305	37	
CO CFS 355 1		355	45	
CO CFS 406 1		406	54	
CO CFS 450 1		450	64	

CÓDIGO	DESCRIPCIÓN	DIAMETRO (Ø)	€/m. lineal	FIGURA
Tubo Compact Flex. Acústico				
CO CFA 102 1	Tubo en tramos de 10 metros	102	16	
CO CFA 127 1		127	17	
CO CFA 152 1		152	18	
CO CFA 203 1		203	29	
CO CFA 254 1		254	35	
CO CFA 305 1		305	44	
CO CFA 355 1		355	51	
CO CFA 406 1		406	57	
CO CFA 450 1		450	76	

CÓDIGO	DESCRIPCIÓN	DIAMETRO (Ø)	€/u.	FIGURA
Abrazaderas con cabeza basculante				
CO ABB 215 1	Abrazadera cabeza basculante	50 a 215	3	
CO ABB 540 1		50 a 540	6	

CÓDIGO	DESCRIPCIÓN	DIAMETRO (Ø)	€/u.	FIGURA
-	Conducto rectangular	-	Consultar precio	

Conducto circular y accesorios inoxidables – Inoxidables simple

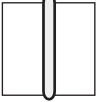
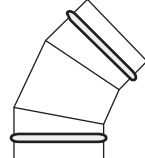
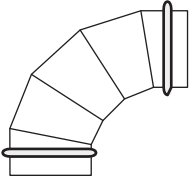
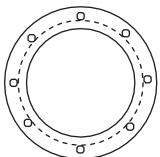
CÓDIGO	DESCRIPCIÓN	DIAMETRO (Ø)	€/m. lineal	FIGURA
Conducto				Precio por metro lineal
CO TI 10	Conducto circular Inox. en tramos 2 m.	100	39	
CO TI 15		150	60	
CO TI 20		200	78	
CO TI 25		250	99	
CO TI 30		300	118	
CO TI 35		355	139	
CO TI 40		400	159	
CO TI 45		450	176	
CÓDIGO	DESCRIPCIÓN	DIAMETRO (Ø)	€/u.	FIGURA
Manguito unión				
CO MN I 10	Manguito unión inox.	100	10	
CO MN I 15		150	13	
CO MN I 20		200	15	
CO MN I 25		250	18	
CO MN I 30		300	23	
CO MN I 35		355	26	
CO MN I 40		400	29	
CO MN I 45		450	34	
Codo 45°				
CO C45 I 10	Codo 45° inox.	100	46	
CO C45 I 15		150	55	
CO C45 I 20		200	70	
CO C45 I 25		250	80	
CO C45 I 30		300	134	
CO C45 I 35		355	141	
CO C45 I 40		400	161	
CO C45 I 45		450	177	
Codo 90°				
CO C90 I 10	Codo 90° inox.	100	52	
CO C90 I 15		150	73	
CO C90 I 20		200	83	
CO C90 I 25		250	122	
CO C90 I 30		300	167	
CO C90 I 35		355	192	
CO C90 I 40		400	221	
CO C90 I 45		450	261	
Brida				
CO BR I 10	Brida Inox.	100	34	
CO BR I 15		150	36	
CO BR I 20		200	37	
CO BR I 25		250	40	
CO BR I 30		300	57	
CO BR I 35		355	95	
CO BR I 40		400	105	
CO BR I 45		450	122	

Conducto circular y accesorios inoxidables – Inoxidables simple (continuación)

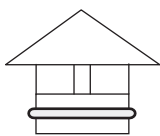
CÓDIGO	DESCRIPCIÓN	DIAMETRO (Ø)	€/u.	FIGURA
Sombrerete				
CO SR I 10	Sombrerete Inox.	100	75	
CO SR I 15		150	79	
CO SR I 20		200	83	
CO SR I 25		250	109	
CO SR I 30		300	127	
CO SR I 35		355	132	
CO SR I 40		400	180	
CO SR I 45		450	206	

Inoxidable aislado – Aislado Interior inox./Exterior inox.

CÓDIGO	DESCRIPCIÓN	DIAMETRO (Ø)	€/m. lineal	FIGURA
Conducto				Precio por metro lineal
CO T II 10	Conducto Inox./Inox.	100-150	147	
CO T II 15		150-200	167	
CO T II 20		200-250	231	
CO T II 25		250-300	270	
CO T II 30		300-355	295	
CO T II 35		355-400	345	
CO T II 40		400-450	460	

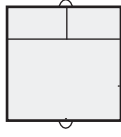
CÓDIGO	DESCRIPCIÓN	DIAMETRO (Ø)	€/u.	FIGURA
Adaptador				
CO ADP II 10	Adaptador Inox./Inox.	100-150	48	
CO ADP II 15		150-200	54	
CO ADP II 20		200-250	71	
CO ADP II 25		250-300	84	
CO ADP II 30		300-355	115	
CO ADP II 35		355-400	122	
CO ADP II 40		400-450	151	

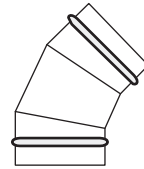
Codo 45°				
CO C45 II 10	Codo 45° Inox./Inox.	100-150	97	
CO C45 II 15		150-200	154	
CO C45 II 20		200-250	194	
CO C45 II 25		250-300	206	
CO C45 II 30		300-355	302	
CO C45 II 35		355-400	328	
CO C45 II 40		400-450	361	

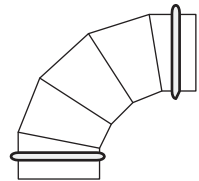
Codo 90°				
CO C90 II 10	Codo 90° Inox./Inox.	100-150	158	
CO C90 II 15		150-200	215	
CO C90 II 20		200-250	238	
CO C90 II 25		250-300	258	
CO C90 II 30		300-355	450	
CO C90 II 35		355-400	522	
CO C90 II 40		400-450	647	

Inoxidable aislado – Interior inox./Exterior galvanizado

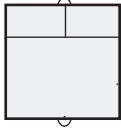
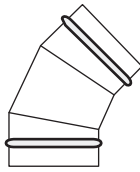
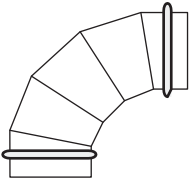
CÓDIGO	DESCRIPCIÓN	DIAMETRO (Ø)	€/m. lineal	FIGURA
Conducto				Precio por metro lineal
CO T IG 10	Conducto Inox./Galvanizado	100-150	57	
CO T IG 15		150-200	79	
CO T IG 20		200-250	139	
CO T IG 25		250-300	147	
CO T IG 30		300-355	180	
CO T IG 35		355-400	210	
CO T IG 40		400-450	259	
CÓDIGO		DESCRIPCIÓN	DIAMETRO (Ø)	
Adaptador				
CO ADP IG 10	Adaptador Inox./Galvanizado	100-150	29	
CO ADP IG 15		150-200	31	
CO ADP IG 20		200-250	45	
CO ADP IG 25		250-300	61	
CO ADP IG 30		300-355	76	
CO ADP IG 35		355-400	87	
CO ADP IG 40		400-450	115	
Codo 45°				
CO C45 IG 10	Codo 45° Inox./Galvanizado	100-150	76	
CO C45 IG 15		150-200	109	
CO C45 IG 20		200-250	127	
CO C45 IG 25		250-300	131	
CO C45 IG 30		300-355	205	
CO C45 IG 35		355-400	219	
CO C45 IG 40		400-450	269	
Codo 90°				
CO C90 IG 10	Codo 90° Inox./Galvanizado	100-150	81	
CO C90 IG 15		150-200	112	
CO C90 IG 20		200-250	156	
CO C90 IG 25		250-300	191	
CO C90 IG 30		300-355	298	
CO C90 IG 35		355-400	318	
CO C90 IG 40		400-450	399	

Galvanizado aislado – Interior galvanizado/Exterior galvanizado

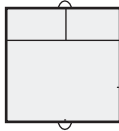
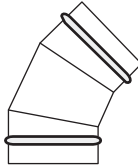
CÓDIGO	DESCRIPCIÓN	DIAMETRO (Ø)	€/m. lineal	FIGURA
Conducto				Precio por metro lineal
CO T GG 12	Conducto Galvanizado/Galvanizado	125-175	37	
CO T GG 15		150-200	57	
CO T GG 20		200-250	70	
CO T GG 25		250-300	92	
CO T GG 30		300-355	108	
CÓDIGO	DESCRIPCIÓN	DIAMETRO (Ø)	€/u.	FIGURA
Adaptador				
CO ADP GG 12	Adaptador Galvanizado/Galvanizado	125-175	18	
CO ADP GG 15		150-200	25	
CO ADP GG 20		200-250	34	
CO ADP GG 25		250-300	43	
CO ADP GG 30		300-355	51	
Codo 45°				
CO C45 GG 12	Codo 45° Galvanizado/Galvanizado	125-175	61	
CO C45 GG 15		150-200	65	
CO C45 GG 20		200-250	70	
CO C45 GG 25		250-300	99	
CO C45 GG 30		300-355	114	
Codo 90°				
CO C90 GG 12	Codo 90° Galvanizado/Galvanizado	125-175	76	
CO C90 GG 15		150-200	83	
CO C90 GG 20		200-250	105	
CO C90 GG 25		250-300	134	
CO C90 GG 30		300-355	161	

5



Filtros y mantas

» Índice

Filtros y mantas

> Manta filtrante	103-104
> Manta filtrante autoextinguible	103-104
> Manta filtrante con carbón activo	103-104
> Espuma filtrante	105-106
> Espuma con carbón activo	105-106
> Carbón activo en grano	105-106
> Filtros pintura - Paint stop	105-106
> Equipo filtrante olores	107
> Depurador de aire a carbón activo	107

Filtros metálicos

> Filtros metálicos malla	108
> Filtros metálicos placas	109
> Marcos portafiltros	109
> Filtros de bolsas	109
> Filtro absoluto Hepa	109
> Univent grupo ventilador filtro absoluto	109
> Detergente y cubetas	109
> Filtros envair	111
> Filtros zetair	111
> Filtros marcair	111

Intercambiadores de calor y unidades de filtración RITE

> Unidades de filtración UNIVENT-RITE	110
> Intercambiadores	110

Filtros de agua

> Filtro de agua "Aquafil"	111
----------------------------	-----

Filtros electrostáticos

> Depurador electrónico Filtronic 3	111
> Depurador electrónico Filtronic 3 400º/2h	111
> Módulo depurador electrónico Filtronic 3	111
> Equipo de filtro de olores PYRAMID CARBON	111
> Equipo de filtro olores Filtronic 3	111
> Repuestos para filtros electrostáticos	111
> Detergente para filtros electrostáticos	112
> Filtros electrostáticos para conducto	112
> Filtros electrostáticos para pared o techo	113
> Recambios placas electrostáticas	113
> Generadores de ozono	113
> Deshumidificador	113
> Calefactor para exteriores	113

Manta filtrante

Descripción

Nuestra línea de mantas filtrantes está pensada para cubrir una extensa gama de aplicaciones según exigencias de rendimiento, pérdida de carga, cantidad de polvo o regenerabilidad.

Suministro

En rollo o cortada a medida.

Aplicaciones

- Acondicionamiento de aire
- Ventilación
- Cabinas de pintar
- Industria fotográfica
- Sala de ordenadores
- Laboratorios
- Clínicas y hospitales
- Centrales nucleares
- Campanas extractoras
- Y en general todas aquellas instalaciones donde debemos retener el polvo



Filtros y mantas filtrantes

CÓDIGO	DESCRIPCIÓN	DIMENSIONES (m)	€/m ² .	FIGURA
Manta filtrante				*Cortes a medida bajo demanda
FA MFN 100 1	NR-100 EU2	25 X 1 / 25 X 1,6	4	
FA MFN 150 1	NR-150 EU2	25 X 1 / 25 X 1,5	6	
FA MFN 250 1	NR-250 EU3	30 X 1,6	8	
FA MFR 150 1	R-150 EU2	40 X 1,5	7	
FA MFR 330 1	R-330 EU3 M4	25 X 1,6 / 25 X 1	9	
FA MFR 400 1	R-400 EU3	25 X 1,6 / 25 X 1	14	
Manta filtrante autoextinguible				
FA MFI 200 1	RI-200 EU4 F1	20 X 1	10	
FA MFR 500 1	R-500 EU4 F1	20 X 1	39	
FA MF 500 1	FP-500 EU5 F1	20 X 1 / 20 X 2	28	
FA MF 560 1	FA-560 EU5 F1	20 X 1 / 20 X 2	54	
Manta filtrante con carbón activo				
FA MFC 300 1 N	Manta EU4 impregnada MFC-300	30m X 1m X 10 mm	44	
FA EA 8	Filtro (Marco + Manta MFC-300)	490mm X 490mm X 25mm	56	
FA EA 9	Repuesto manta MFC-300	490mm X 490mm X 10mm	14	

Filtros y mantas

Manta filtrante EU4 - MFC 300

Descripción

Filtro compuesto de **Manta clara EU4**, impregnada con 300 g/m² de micropartículas de carbón activo

Suministro

- En rollos de 30 X 1 m.
- Grosor. 10mm
- Marco estándar de 490 X 490 X 25 mm.
- Otras medidas y filtro zig-zag, bajopedido
- Cortes a cualquier medida

Aplicaciones



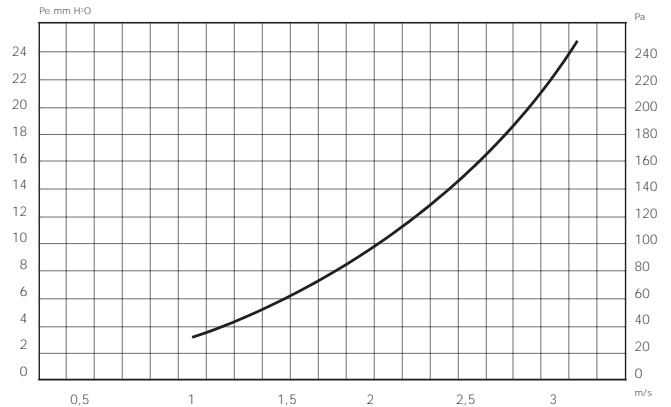

Para la absorción y eliminación de olores y gases molestos en cocinas, instalación de aire acondicionado...

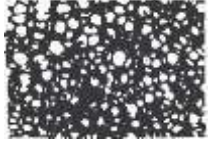

Filtros y mantas filtrantes - Características

TIPO	APLICACIONES	m/s recom.	m ³ /h/m ²	mm. H ₂ O AP i	mm. H ₂ O AP f	Espesor	Rdo. gravimétrico	capacidad selec. polvo	Regenerable	°C máx	Clase	Medida
Manta filtrante *Suministro en rollo o cortes a medida												
NR-100	En aparatos de escasa presión disponible	1,5	5400	2	10	22	70	120	no	100	EU2	25 X 1 25 X 1,6
NR-150	Ventilación y acond. de aire, climatizadores...			2	10	20	75	170	no	100	EU2	25 X 1 25 X 1,5
NR-250	Ventilación y acond. de aire para zonas de elevada concentración de polvo. Gran duración			2	12	50	80	210	no	100	EU3	30 X 1,6
R-150	Climatización y acond. del aire. Muy regenerable. Ideal como prefiltro de instalaciones			2	12	8	75	145	si	120	EU2	40 X 1,5
R-330	Climatización y acond. del aire. Muy regenerable. Ideal como prefiltro de instalaciones			3	16	15	84	170	si	100	EU3	25 X 1 25 X 1,6
R-400	Igual tipo R-330 pero de mayor grosor y capacidad de almacenamiento			4	16	23	85	200	si	100	EU3	25 X 1 25 X 1,6
Manta filtrante autoextinguible *Suministro en rollo o cortes a medida												
RI-200	Ventilación y acond. de aire, climatizadores... Autoextinguibles M1 S/ UNE 23727	1,5	5400	4	18	20	84	160	no	100	EU3	20 X 1
R-500	Para centrales de climatización con elevadas exigencias de filtrado y regenerabilidad. Autoextinguible F1 S/ UNE 52436	1,5	5400	5	20	23	90	620	no	100	EU4	20 X 1
FP-500	Alta eficacia para prefiltro o filtro en cabinas de pintura. Autoextinguible F1 S/ DIN 5345	0,7	2500	5	30	17	95	281	no	120	EU5	20 X 1 20 X 2
FA-560	Filtro final de alta eficacia para cabinas de pintura con soporte de nylon en la parte de salida del aire. F 1/5 DIN 5345	0,7	2500	5	30	17	97,1	324	no	100	EU5	20 X 1 20 X 2
FA-560X	Igual tipo FA-560	0,7	2500	5	30	17	97	320	no	100	EU5	20 X 1
Manta filtrante con carbón activo												
MFC-300	Manta impregnada con 300 g/m ² de carbón activo	1	3600	5	40	10	95	230	no	100	EU4	30 X 1

Filtros y mantas (continuación)

CÓDIGO	DESCRIPCIÓN	DIMENSIONES	€/m ²	FIGURA
Espuma filtrante				*Otros espesores bajo demanda
FA EF 1	Espuma filtrante PPI-20	2m X 1m X 5 mm	13	
FA EF 2	Espuma filtrante PPI-15	2m X 1m X 10 mm	24	
FA EF 3	Espuma filtrante PPI-25	2m X 1m X 15 mm	35	
FA EF 4	Espuma filtrante PPI-15	2m X 1m X 20 mm	47	
Espuma con carbón activo				
FA FC 1	Filtro de espuma impregnada en carbón activo 1,8 k/m ²	1,65m X 1m X 20mm	181	
FA EA 2	Filtro (marco + carbón) Espuma impregnada	490mm X 490mm X 25mm	97	
FA EA 3	Repuesto de carbón Espuma impregnada	490mm X 490mm X 25mm	71	
Carbón activo en grano				
FA GRA 1	Carbón activo vegetal	Envases 25 Kg	14 €/Kg	
FA EA 10	Filtro carbón activo en grano	490mm X 490mm X 25mm	127	
Fibra de vidrio PAINT STOP				
FA FV 2	Fibra de vidrio 50 Rdto. 81% AFI-1	20m X 1m X 50mm	12	

Filtros y Mantas filtrantes - Características (continuación)

TIPO	APLICACIONES	m/s recom.	m ³ /h/m ²	mm. H ₂ O AP i	mm. H ₂ O AP f	Espesor	Rdo. gravimétrico	capacidad selec. polvo	Regenerable	°C máx	Clase	Medidas
Espuma con carbón activo											*Suministro en rollo o cortes a medida	
FA FC 1	Espuma PPI-20 impregnada con 1800 g/m ² CA	1	3600	7	25	20	-	-	no	100	-	1,65 X 1
Filtros de pintura PAINT STOP											*Suministro en rollo o cortes a medida	
FA FV 2	Ventilación y acond. de aire, climatizadores... Autoextinguibles M1 S/UNE 23727	1,5	5400	4	18	50	84	160	no	100	EU3	20 X 1

Filtros y mantas

Filtro carbón activo

Descripción

Filtro compuesto de **Espuma PPI-20**, impregnada con 1800 g/m² de micropartículas de carbón activo

Suministro

- Cortes de 1,65 X 1
- Grosor. 20mm
- Marco estándar de 490 X 490 X 25
- Otras medidas y filtro zig-zag, bajo pedido
- Cortes a cualquier medida

Aplicaciones

Para la absorción y eliminación de olores y gases molestos en cocinas, instalación de aire acondicionado...

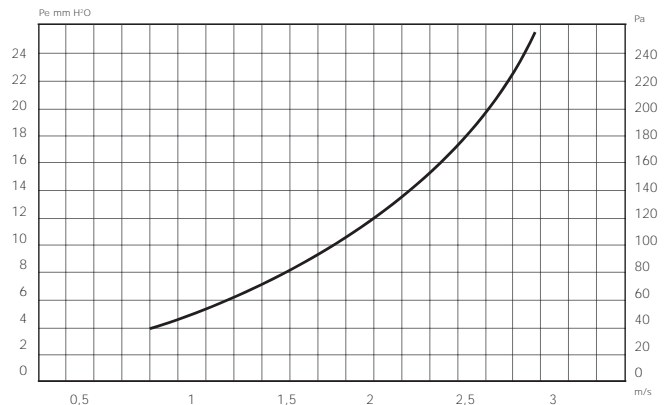

Carbón activo en grano

Características

- Carbón de madera de pino en grano activado físicamente
- Densidad: 450-500 kg/m³
- Superficie específica: 850 m²/gr.
- Ph: 9

Descripción

Carbón activo en grano para repuestos

Presentación

- Sacos carbón en grano de 25 Kg
- Otras medidas bajo pedido.
- Filtro estándar 490 X 490 X 25 mm.

El carbón activo es un material fácilmente aplicable a la industria del filtraje especialmente a lo que se refiere a la filtración de olores y residuos volátiles. La efectividad de este tipo de filtros no cae de forma vertical. Su degradación es uniforme y prolongada, permitiendo, en consecuencia, la sustitución de la totalidad cuando sus efectos no resulten satisfactorios o dando un ciclo rotativo de cambio para establecer un índice medio de comportamiento.

Resulta del todo imposible indicar en cada paso la duración de un filtro por la diversidad de factores que influyen en ello, tales como **pureza, concentración, temperatura y tipo de volátil a eliminar**. Los valores de acumulación, no obstante, se sabe que oscilan entre 0,02 y 0,22 por gramo de carbón activo.

la clasificación que detallamos a continuación orienta bastante claramente el poder de absorción de determinados olores:

- **Alto poder absorbente:**
Anestésias, olores animales, antisépticos cosméticos, desinfectantes, pastelerías, fertilizantes, gomas, embalajes, medicamentos, aprestos, olores de cuerpo humano, frutas, lavanderías, licores, cocinas, lavabos, barnices, carburantes líquidos, humo de tabaco, productos asfálticos, aire viciado, flores, acetados, aire acético, alcoholes, anilinas, cloroformo, éteres, fenol, naftalina, trementina y otros
- **Medio poder absorbente:**
Soluciones reveladoras de películas, emanaciones de residuos putrefactos, ácido sulfúrico, alcohol metílico, freón, sustancias rancias, gases de combustión de gasolina y gasoil.
- **Bajo poder absorbente:**
Butano, metano, etano, óxido de carbono, anhídrido sulfuroso, ácido clorhídrico.

Pérdida de carga

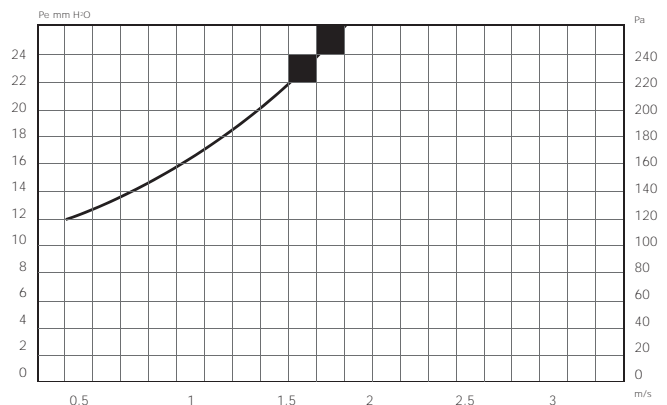

Filtros y mantas (continuación)

CÓDIGO	DESCRIPCIÓN	DIMENSIONES (mm)	€/u.	FIGURA
Equipo filtrante olores				
FA EA 4	Equipo Olores con 6 filtros de Espuma impregnada	555 X 585 X 510	1.114	
FA EA 19	Equipo Olores con 6 filtros de Manta MFC-300	555 X 585 X 510	920	
FA EA 16	Equipo Olores con 6 filtros de Carbón activo grano	555 X 585 X 510	1.323	
FA EA 22	Repuesto carbón espuma	545 X 490	71	
FA EA 23	Repuesto manta carbón activo	545 X 490	32	
FA GRA 1	Carbón grano activo vegetal	3,5 kg/filtro (equipos de 6 filtros)	14 €/Kg	
FA EA 17	Filtro carbón espuma	545 X 490	114	
FA EA 12	Filtro carbón grano	545 X 490	155	
FA EA 18	Filtro manta carbón	545 X 490	73	

Depurador de aire a carbón activo

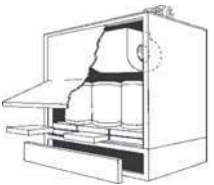
FA ED F4 2	Modelo F-4	6.000 m ³ /h 2CV	6.691	
FA ED F6 1	Modelo F-6	8.000-14.000 m ³ /h 4CV	8.782	
FA ED F6 2	Modelo F-6	11.550 m ³ /h 5,5CV	9.792	
FA ED F8 1	Modelo F-8	15.000 m ³ /h 7,5CV	11.432	

Características técnicas del depurador de aire a carbón activo

MOD.	F-4	F-6	F-8
m ³ /h	6.000	8.000-14.000	15.000-18.000
CV. / HP	2	4-5,5	7,5

DIMEN. (mm.)	DIMEN. (mm.)			
	A	B	C	H
F4	900	900	205	1550
F6	1300	890	205	1900
F8	1725	890	205	1900

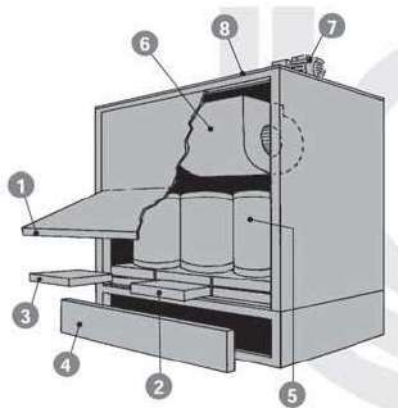
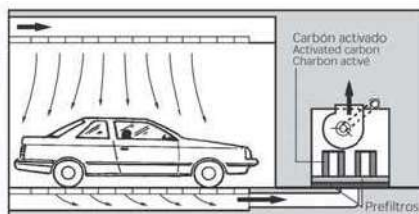

- 1 TAPA ABATIBLE QUE FACILITA SU LIMPIEZA
- 2 1^{er} PREFILTRO
- 3 2^o PREFILTRO
- 4 TAPA DE ENTRADA DE AIRE O INSPECCIÓN
- 5 CILINDROS DE CARBÓN ACTIVO
- 6 VENTILADOR DE EXTRACCIÓN
- 7 MÓTOR EXTERIOR
- 8 SALIDA DE AIRE

Descripción:

- Filtro de alta eficacia compuesto de cilindros de carbón activo en grano para eliminar olores molestos.
- 1^{er} prefiltro con fibra de vidrio FV-50 PAINT STOP.
- 2^o Prefiltro con viruta metálica galvanizada.
- Construcción en plancha galvanizada.

Características:

- F-6 y F-8 equipados con ventilador de envolvente de cobre para evitar posibles chispas en caso de rotura de la turbina. El motor en estos dos equipos va instalado exteriormente.
- F-4 con motor a transmisión montado sobre bancada del ventilador.

Aplicaciones:

- F-6 y F-8 especialmente indicados para cabinas de pintura, lacas, barnices o cualquier tipo de olor procedente de disolventes.
- F-4, F-6, F-8 para cualquier proceso industrial con necesidad de filtración de olores molestos, nuestra oficina técnica les puede aconsejar sobre el tipo de carbón activo más adecuado para sus necesidades.

Filtros y mantas

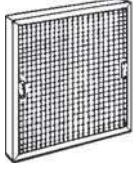

Filtros metálicos

CÓDIGO	DESCRIPCIÓN	DIMENSIONES (mm)	€/u.	FIGURA
Filtros metálicos malla				
MA FIL 1	Galvanizado	490 X 490 X 50	55	
MA FIL 2		490 X 490 X 25	43	
MA FIL 3	Enganche galvanizado	490 X 490 X 35	743	
MA FIL 6	Galvanizado	415 X 490 X 50 Vent 1000	61	
MA FIL 7		415 X 490 X 25 Vent 1000	51	
MA FIL INX 5	Malla galvanizada/Marco Inox 304	415 X 490 X 50 Vent 1000	89	
MA FIL INX 8		415 X 490 X 25 Vent 1000	76	
MA FIL INX 1		490 X 490 X 25	55	
MA FIL INX 2		490 X 490 X 50	71	
MA FIL INX 12	Marco y malla Inox 304	450 X 450 X 25	115	
MA FIL INX 3		490 X 490 X 25	90	
MA FIL INX 4		490 X 490 X 50	118	
MA KEN 1	Desechable	490 X 490 X 50	22	
MA FIL CRO 1	Filtro aluminio campana MICRO 600 y 900	245 X 325 X 9	17	



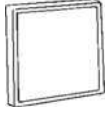

Instalaciones más representativas

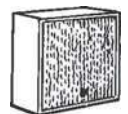
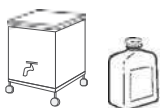
Filtros metálicos (continuación)

CÓDIGO	DESCRIPCIÓN	DIMENSIONES (mm) L X F X A *	€/u.	FIGURA	
Filtros metálicos placas					
MA DIN INX 1	Dinámicos Inox. A304	490 X 490 X 50	120		
MA DIN GAL 1	Dinámicos galvanizados	490 X 490 X 50	76		
MA DIN INX 3	Dinámicos Inox. A430	490 X 490 X 50	115		
MA FIL INX 6	Doble malla/placas	490 X 490 X 50	176		
MA DIN INX 2	Dinámicos Inox. A304	415 X 490 X 50 Vent 1000	137		
MA DIN INX 6	Dinámicos lamas planas Inox. A304	490 X 490 X 50	157		
MA DIN INX 7		490 X 490 X 25	150		
MA SUP INX 2	Lamas alta eficacia "Supra" Inox. A304	490 X 415 X 25	68		
MA SUP INX 3		500 X 500 X 25	70		
MA SUP INX 4	Lamas alta eficacia "Supra" Inox. 430	490 X 490 X 25	51		
MA FIL CIE 1T	Filtro "ciego" inox. trampillas Inox. A304	490 X 490 X 25	108		
Marcos portafiltros					
FA MP 1	Marco portafiltros	490 X 490 X 25	31		
FA MP 2		990 X 490 X 25	43		
FA MP 3	Filtro Zig-zag	490 X 490 X 80	120		
Filtros de bolsas					
FA FB 1	55%	610 X 610 X 525	188		
FA FB 2	85%	610 X 610 X 525	211		
FA FB 3	95%	610 X 610 X 525	245		
FA FB 4	55%	305 X 610 X 525	133		
FA FB 5	85%	305 X 610 X 525	144		
FA FB 6	95%	305 X 610 X 525	144		
Filtro absoluto HEPA					
FA HP 1	HF 633 99,99%	305 X 610 X 292	270		
FA HP 2	HF 663 99,99%	610 X 610 X 292	513		
FA HP 3	HF 673 99,99%	610 X 762 X 292	599		
FA HP 4	HF 661 1/2 99,99%	610 X 610 X 149	433		
Detergente y cubetas					
CE DET 2	Detertronic polvo (kilo)	(Envases 5 kilos)	14 €/Kg		
MA DET 1	Deterfiltro	Envases de 5 litros	15		
MA CUB INX 1	Cubeta y tapa Inox. con ruedas para limpieza 6 filtros	575 X 365 X 690	903		

* Largo X Fondo X Ancho

Filtros metálicos (continuación)

CÓDIGO	DIMENSIONES (mm)	€/u.	FIGURA
Filtros envair			
FA ENV E6 3	287 x 592 x 292 60-65% F6	163	
FA ENV E6 1	592 x 592 x 292 60-65% F6	302	
FA ENV E7 2	287 x 592 x 292 80-85% F7	180	
FA ENV E7 1	592 x 592 x 292 80-85% F7	310	
FA ENV E8 2	287 x 592 x 292 90-95% F8	190	
FA ENV E8 1	592 x 592 x 292 90-95% F8	338	
FA ENV E11 2	287 x 592 x 292 99,99% F11	202	
FA ENV E11 1	592 x 592 x 292 99,99% F11	380	
Filtros zetair			
FA ZET 200 1	287 x 592 x 292 95,00 F 10	510	
FA ZET 400 1	592 x 592 x 292 95,00 F 10	897	
FA ZET 200 2	287 x 592 x 292 99,99 F 12	541	
FA ZET 400 2	592 x 592 x 292 99,99 F 12	902	
FA ZET 500 1	287 x 592 x 292 99,999 F 14	534	
FA ZET 500 2	592 x 592 x 292 99,999 F 14	937	
Filtros marcair			
FA MAR 060 1	610 X 610 X 68 95,00 F 10	345	
FA MAR 090 1	610 X 915 X 68 95,00 F 10	444	
FA MAR 060 2	610 X 610 X 68 99,99 F 12	365	
FA MAR 090 2	610 X 915 X 68 99,99 F 12	493	
FA MAR 060 3	610 X 610 X 68 99,999 F 14	374	
FA MAR 090 3	610 X 915 X 68 99,999 F 14	507	

Filtros y mantas

Filtros de agua

CÓDIGO	DESCRIPCIÓN	DIMENSIONES (mm) L X F X A *	€/u.	FIGURA
Filtro de agua "Aquaflil"				
MA FIL H2O 1	Filtro agua "Aquaflil" totalmente Inox. 2.500 m ³ /h.	655 X 670 X 640	4.592	
MA FIL H2O 2	Filtro agua "Aquaflil" totalmente Inox. 5.000 m ³ /h.	1270 X 670 X 640	6.566	
-	OPCIONAL: Se pueden suministrar con bombas de recuperación del agua	-	CONSULTAR	

	2500	5000
Dimensiones (w*l*h mm)	655*670*640	1270*670*640
Caudal	2500m ³ /h	5000m ³ /h
Peso (Kg)	55	104
Material	AISI304	AISI304
Acabado	2B	2B
Pérdida de carga	24mmca	24mmca

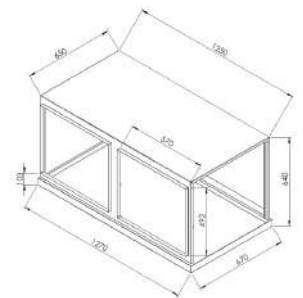
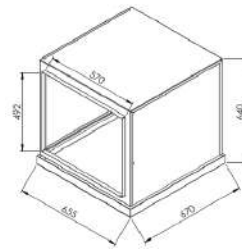

Filtros electrostáticos

CÓDIGO	DESCRIPCIÓN	DIMENSIONES (mm)* L X F X A *	€/u.	FIGURA
Depurador electrónico Filtronic 3 - TODO INOX.				
CE FIL 2.5 6	FILTRONIC 2500 3 G (4) placas electrostáticas	650 X 1165 X 640	4.750	F-2500G 
CE FIL 56	FILTRONIC 5000 3 G (8) placas electrostáticas	1285 X 1165 X 640	7.990	

* Largo X Fondo X Ancho

Filtros electrostáticos 400°/2h

** La imagen no se corresponde. Modelos todo en acero inoxidable

CÓDIGO	DESCRIPCIÓN	DIMENSIONES (mm)* L X F X A *	€/u.	FIGURA
Depurador electrónico Filtronic 3 400°/2h - TODO INOX.				
CE FIL 2.5 6F	FILTRONIC 2500 3 G (4) placas electrostáticas	650 X 1165 X 640	6.346	F-5000G 400°/2h 
CE FIL 56F	FILTRONIC 5000 3 G (8) placas electrostáticas	1285 X 1165 X 640	10.056	

* Largo X Fondo X Ancho

Filtros electrostáticos



CÓDIGO	DESCRIPCIÓN	DIMENSIONES (mm) L X F X A *	€/u.	FIGURA
Modulo depurador electrónico Filtronic 3				
CE ME 2.5 4	Mod. 2500 3 G. (4) placas electrostáticas	650 X 705 X 640	3.691	
CE ME 5.4	Mod. 5000 3 G. (8) placas electrostáticas	1285 X 705 X 640	6.751	

Filtros electroestáticos (continuación)

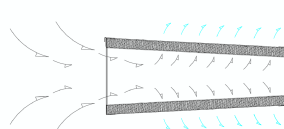
CÓDIGO	DESCRIPCIÓN	DIMENSIONES (mm) L X F X A *	€/u.	FIGURA
Equipo de filtro de olores PYRAMID CARBON				
FAED NC 15	Equipo filtro olores 2500 Filtro piramidal 4F	822 X 636 X 630	2.671	
FAED NC 16	Equipo filtro olores 5000 Filtro piramidal 8F	822 X 1272 X 630	4.455	



Equipo de filtro de olores Filtronic 3

FA FIL 2.5 1	Equipo filtro olores adaptable Filtronic 3 2500	637 X 630 X 640	1.387	
FA FIL 5 1	Equipo filtro olores adaptable Filtronic 3 5000	1274 X 630 X 640	2.686	

Adaptador Filtronic con equipo filtro olores

CE FIL ADP 1	Adaptador Filtronic equipo filtro olores	1/F2500	-	76
		2/F5000	-	153

Repuestos para filtros electrostáticos

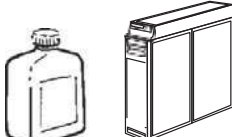

CE FIL R1 N	Filtro metálico (Vahos)	630-550 (nº 2)	134
CE FIL R4 N	Filtro marco + manta (Partículas)	630-550 (nº 3)	54
CE FIL R8 N	Repuesto manta	630-550 (nº 3-int.)	9
CE FIL R12 N	Filtro marco + carbón zig-zag	630-550	352
CE FIL R13 N	Repuesto carbón activo zig-zag F5000/F2500	(nº 5-int.)	190
CE FIL R1	Filtro metálico (Vahos)	650-550 (nº 2)	134
CE FIL R4	Filtro marco + manta (Partículas)	650-550 (nº 3)	54
CE FIL R8	Repuesto manta	650-550 (nº 3-int.)	9
CE FIL R7	Filtro aluminio	(nº 6)	29
CE FIL R2	Filtro marco + carbón simple	650-550	140
CE FIL R3	Repuesto carbón activo simple	650-550	89
CE FIL R12	Filtro marco + carbón zig-zag para F5000/F2500	(nº 5)	352
CE FIL R13	Repuesto carbón activo zig-zag	(nº 5-int.)	190
CE FIL R6N1	Placa electrostática	(nº 4)	606
CE FIL R16 ANG	Cabezal Filtronic 2500 3		898
CE FIL R17 ANG	Cabezal Filtronic 5000 3		1.601
CE FIL PLAC 1 A	Circuito electrónico H		565
CE FIL PLAC 1 G	Circuito electrónico G		565

Detergente para filtros electrostáticos

CE DET 2	Detertronic polvo (kilo)	(Envases 5 kilos)	14 €/Kg	
----------	--------------------------	-------------------	---------	---

Filtros y mantas

Filtros electrostáticos (continuación)

CÓDIGO	DESCRIPCIÓN	DIMENSIONES (mm) L X F X A *	€/u.	FIGURA
Filtros electrostáticos pared o techo				
FA DE PM/B 12	Prestige 120 madera ó blanco pared	340 X 700 X 400	3.211	
FA DE PM/B 18	Prestige 180 madera ó blanco pared	400 X 800 X 410	3.731	
FA DE TM/B 20	Elite 200 madera ó blanco techo	280 X 570 X 570	3.797	
FA DE TM/B 30	Elite 300 madera ó blanco techo	280 X 670 X 670	4.177	
FA DE TB 201	Elite 200 Integrado blanco	720 X 720 X 275	5.070	

* Largo X Fondo X Ancho

Recambio placas electrostáticas

FA DE R1 12	Placa electrostática Prestige 120	–	692
FA DE R1 18	Placa electrostática Prestige 180	–	699
FA DE R1 20	Placa electrostática Elite 200	–	976
FA DE R1 30	Placa electrostática Elite 300	–	652
FA DE R1 201	Placa electrostática Elite 200 Integrado	v	798

Generadores de ozono para grandes caudales. Con pantalla táctil.

CE OZ 2000N	Caudal de aire 7.500 m ³ /h.	400 X 300 X 620	2.943	
CE OZ 4000N	Caudal de aire 11.500 m ³ /h.	400 X 300 X 620	3.476	
CE OZ 6000N	Caudal de aire 16.500 m ³ /h.	400 X 300 X 620	3.829	

Generadores de ozono con sistema de inyección y compresor

CE OZ 500	Con 2 ventiladores 500 X 400 X 200	2.500 m ³ /h.	3.035	
CE OZ 1000	Con 4 ventiladores 500 X 400 X 200	5.000 m ³ /h.	3.862	
CE OZ 1500	Con 4 ventiladores 600 X 500 X 270	7.500 m ³ /h.	5.731	
CE OZ 2000	Con 4 ventiladores 600 X 500 X 270	10.000 m ³ /h	6.909	

Deshumidificador

FA DES 1	Mod. DH3212	15,5 l./día - 160 m ³ /h.	487	
----------	-------------	--------------------------------------	-----	---

Calefactor para exteriores

FA CAL EXT 1	Calefactor para exteriores (totalmente desmontable).	H: 2,2 m. - 8 Kw.	408	
--------------	--	-------------------	-----	---

Modelo Prestige

Descripción

Filtro electrostático para **pared**

Características	Prestige 120	Prestige 180
• Peso	16 Kg	22Kg
• Caudal	300-1000 m ³ /h	400-1800 m ³ /h
• Tensión	220/240 V-50/60 Hz	220/240 V-50/60 Hz
• Potencia absorbida	80 W	100 W
• Amperios	0,3 A	0,4 A
• Nivel ruido máx.	40-55 dB	30-57 dB
• Numero personas máx.	16	30
• Volumen local máx.	100 m ³	180 m ³
• Células electrostáticas	1	1
• Ventilador	1	1
• Prefiltro	1	1
• Mando a distancia	1	1
• Color	madera/blanco	madera/blanco



Modelo Elite

Descripción

Filtro electrostático para **techo**

Características	Elite 200	Elite 300
• Peso	25 Kg	30 Kg
• Caudal	500-2400 m ³ /h	600-3200 m ³ /h
• Tensión	220/240 V-50/60 Hz	220/240 V-50/60 Hz
• Potencia absorbida	180 W	200 W
• Amperios	0,8 A	0,9 A
• Nivel ruido máx.	37-60 dB	40-62 dB
• Numero personas máx.	32	50
• Volumen local máx.	200 m ³	300 m ³
• Células electrostáticas	1	2
• Ventilador	1	1
• Prefiltro	1	2
• Mando a distancia	1	1
• Color	madera/blanco	madera/blanco



Filtros y mantas

Filtronic®3

Objetivos

El "FILTRONIC®3" y el Módulo FILTRONIC®, son unos aparatos diseñados para reducir al máximo las emisiones sólidas y líquidas, y para atenuar los olores, en las salidas de humos al exterior. También puede utilizarse en recirculación para limpiar

el aire en locales mal ventilados y para filtrar el aire introducido en zonas que deben permanecer libres de polvo.

El principio de funcionamiento se basa en que lo primero que hay que conseguir es limpiar el aire eliminando toda la materia orgánica e inorgánica que transporta. En este punto los olores ya se habrán reducido en gran medida ya que la mayor parte de los olores proceden, precisamente, de la materia orgánica. En una etapa posterior el aire limpio es filtrado mediante un filtro de carbón activo cuya misión es retener los vapores y gases aromáticos para reducir más el olor.



* Para aplicaciones industriales donde no se tenga que intercalar el FILTRONIC®3 en un conducto, se suministra opcionalmente con rejilla de aluminio anodizado de 450x500 en la boca de salida.

Aplicaciones

Filtración del humo de las cocinas para evitar la suciedad y los olores en la salida de los conductos de extracción. Depuración del aire, intercalándolo en conductos de ventilación de oficinas, hoteles, restaurantes, etc. Depuración de humo y, en general, filtración de aire instalándolo directamente dentro de naves industriales, discotecas, salas de baile, almacenes, etc.

Prefiltración antes de filtros absolutos en salas de envasado de alimentos, salas de ordenadores, laboratorios.

Con las oportunas modificaciones en los filtros interiores, se ha aplicado con éxito en la industria, en la filtración de neblinas de aceite y de humos de soldadura.

DESCRIPCIÓN FILTRONIC®3 MÓDULO FILTRONIC®

Descripción

- 1 - ASPIRACIÓN DE AIRE
- 2 - 1er FILTRO METÁLICO (VAHOS)
- 3 - 2º FILTRO MANTAS (PARTÍCULAS)
- 4 - FILTRO ELECTRÓNICO
- 5 - FILTRO CARBÓN ACTIVO
- 6 - VENTILADOR (no incluido en módulo FILTRONIC®).
- 7 - SALIDA DE AIRE

El Depurador Electrónico "FILTRONIC"®3, incorpora 3 sistemas de filtraje:

- MECÁNICO
- Recoge partículas hasta 3 micras.
- ELECTRÓNICO
- Recoge partículas hasta 0,01 micra.
- CARBÓN ACTIVO
- Elimina olores desagradables.

EXPERIENCIA GLOBAL desarrollo local

PROYECTOS EN CERCA DE

50 PAÍSES



40

AÑOS

DESDE 1977

Proyectos destacados



ABU DHABI
Louvre Museum

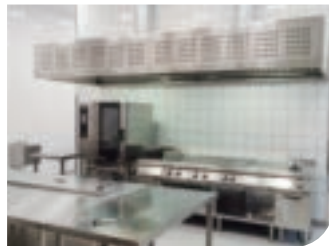

COPENHAGUE
Kadeau Restaurant



ROTA
U.S. Navy Base



NEW DELHI
Crowne Plaza Hotel & Resort



MADRID
Mercado de San Miguel



TARRAGONA
Port Aventura



BARCELONA
Mercat del Ninot



LUGO
Hospital Lucus Augusti

CAMPANAS EXTRACTORAS CONVENCIONALES
/ DE AUTOLAVADO
/ CON SISTEMA UV
/ SISTEMA CONTRAINCENDIOS
/ TECHOS FILTRANTES
/ SISTEMAS DE DEPURACIÓN HUMOS FILTRONIC

/ FILTROS PARA OLORES
/ EQUIPOS DE COCCIÓN VENTLESS
/ TEPPANFILT / TEPPANHOOD
/ CAJAS DE VENTILACIÓN Y EXTRACCIÓN
HOMOLOGADAS 400°/2H



LUIS CAPDEVILA

Maracaibo, 10-12 (Políg. Ind. Besòs). 08030 BARCELONA

Tel.: (34) 93 311 42 61 FAX: (34) 93 311 04 10

Tel.: 902 999 387

www.luiscapdevila.es - e-mail: mail@luiscapdevila.es

 @luiscapdevila1977