

1. CAMPANAS DE EXTRACCIÓN. VENT 650

INFORMACIÓN TÉCNICA

Aplicaciones	Extracción de humos. Campana dedicada a la restauración comercial y colectiva.
Formato	Pared o central. Altura de captación 650mm.
Material	Acero Inox. AISI 304 de 1mm de grosor.
Acabados	Acero Inox. 304 satinadas en las partes visibles. Cara posterior y superior de acero galvanizado. Sin tornillería ni remaches visibles desde el exterior. Laterales fijados por medio de pernos impactados. Ausencia de aristas o vértices cortantes en el exterior y en el interior.
Filtros	Filtros dinámicos SUPRA 490x490x25mm AISI 430 Filtros de malla y placas ciegas (opcional) bajo pedido. Filtros de carbón (anti olores) bajo pedido.
Drenaje	Canal de recogida periférico. Tapón de vaciado de la grasa 3/8 in.
Luminaria (Opcional)	Luminaria integrada de bajo consumo [1x36W]. Luminaria Led [1x20W]. Con vidrio templado resistente al calor, bajo pedido. Arco Led cromado [500LM / 5W] IP 65. Arco Led cromado [620LM / 8W] IP 65.
Normativa	Conforme a normativa EN292, EN 61800-3 y EN 60335.



Vista lateral

Modelo Pared Vent 400°/2h

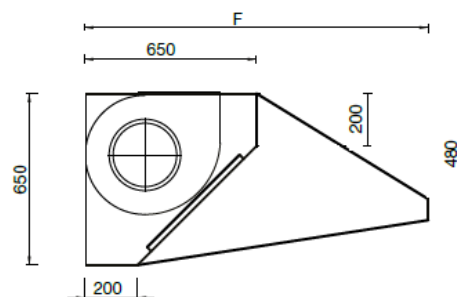

Modelo Central Vent 400°/2h

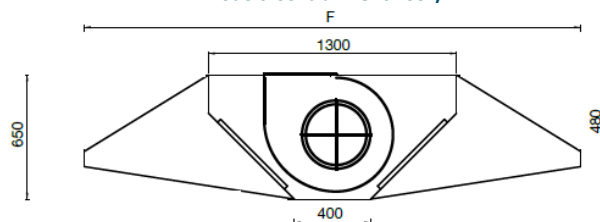

Medidas estándar

LONGITUD [mm]										FONDO [mm]	
Campana de Pared: Vent 400°/2h - Vent Free - Vent Plus											
1000	1200	1500	1700	2000	2200	2500	2700	2900	3400	750	1000
Campana en un solo tramo							Campana en dos tramos				
Campana Central: Vent 400°/2h - Vent Free - Vent Plus											
1000	1250	1500	1700	2000	2500	3000	3500	1500			
Campana en un solo tramo							Campana en dos tramos				

* Precios de medidas estándar incluidos en tarifa.

* Para medidas especiales, consulte con su comercial.

1. CAMPANAS DE EXTRACCIÓN. VENT 650

OPCIONALES / MODELOS

- Versión 400º/2h Certificada con ventilador incorporado.
- Modelo Max y Box (+10% precio tarifa).
- Modelo Vent Plus.
- Todo en Inoxidable 304 Satinado (Bajo pedido)
- Ventilador 7/7, 9/9 o 10/10 12/12 (Bajo pedido).
- Salida trasera o lateral en campana de pared con ventilador.
- Construcción a medida.

Modelo Pared Vent Free

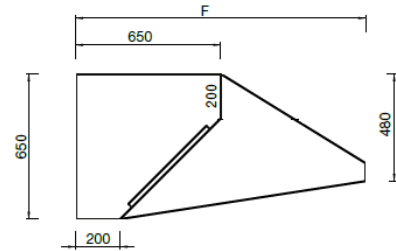

Modelo Pared Vent Max

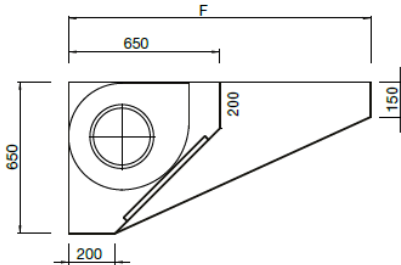

Modelo Pared Vent Box

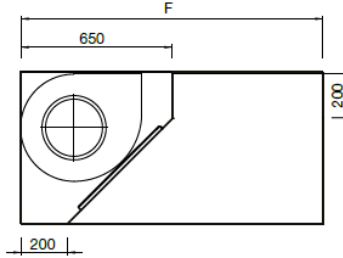

Modelo Pared Vent Plus (PAG. 4)

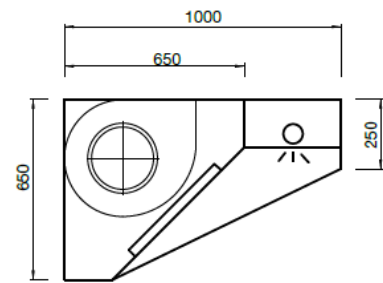

* Modelo Max y Box en campana central disponible (medidas simétricas a la versión de pared).

Características ventiladores MI 400°C /2H - MI/MIC/MIC3/MIR3

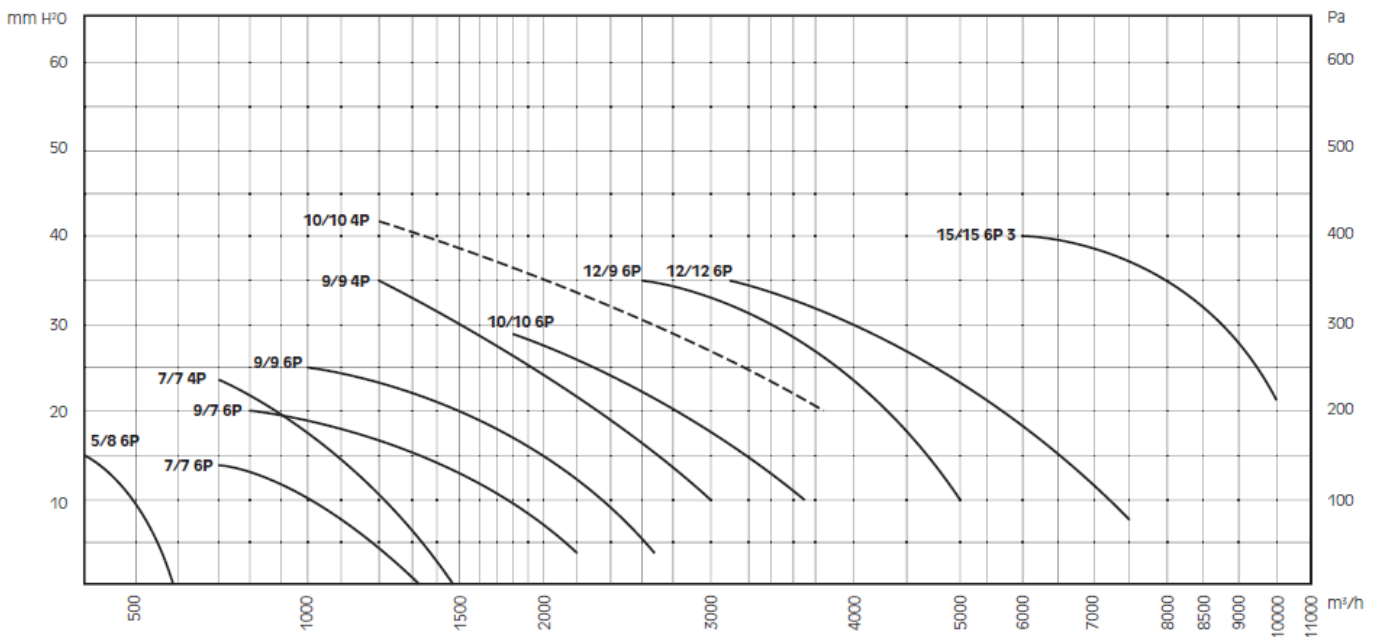

1. CAMPANAS DE EXTRACCIÓN. VENT 650

Ventiladores **Mi 400°C / 2h.** Modelos certificados.



CÓDIGO	DESCRIPCIÓN	KW	RPM	230V	400V	CAUDAL	Db	KG
CVVVMIC3FT	CWV-9/9-4T	0,55	1420	2,9	1,7	3000	66	24
CVVVMIC3F	CWV-9/9-4M	0,55	1410	4,1	-	3000	64	23
CVVVMIC7FT	CWV-9/9-6T	0,25	920	1,5	0,9	2100	60	22
CVVVMIC7F	CWV-9/9-6M	0,25	900	2,2	-	2100	60	21
CVVVMIC8FT	CWV-10/10-4T	0,55	1420	2,9	1,7	3450	68	26
CVVVMIC8F	CWV-10/10-4M	0,55	1410	4,1	-	3450	68	25
CVVVMIC4FT	CWV-10/10-6T	0,25	920	1,5	0,9	2250	64	24
CVVVMIC4F	CWV-10/10-4M	0,25	900	2,2	-	2250	64	23
CVVVMIC10F	CWV-12/12-6M	0,75	920	5,8	-	4800	64	37
CVVVMIC6FT	CWV-12/12-6T	1,1	945	6,4	3,7	6200	65	39
CVVVMIC6F	CWV-12/12-6M	1,1	920	8,4	-	6200	65	39
CVVVMIC15FT	CWV-15/15-6T	2,2	950	10,3	5,9	8250	67	68

Ventiladores **MI / MIC / MIC3 / MIR.** Para modelos **NO** certificados 400° / 2h.

MODELO	DIMENSIONES (mm) A × B × C*	BOCA (mm) D × E*	∅	Kg	FIGURA
MI 5/8 6P	305 × 202 × 196	100 × 253	117	2,5	
MI 7/7 6P	277 × 327 × 317	230 × 208	158	9	
MI 7/7 4P	277 × 327 × 317	230 × 208	158	9	
MI 9/7 6P	272 × 390 × 378	230 × 261	198	14	
MI 9/9 6P	304 × 390 × 378	299 × 261	198	15	
MI 9/9 4P	321 × 390 × 378	299 × 261	198	15	
MI 10/10 6P	355 × 444 × 420	330 × 291	222	24	
MI 10/10 4P	355 × 444 × 420	330 × 291	222	25	
MI 12/9 6P	393 × 519 × 490	310 × 341	260	26	
MI 12/12 6P	452 × 519 × 490	396 × 341	260	27	
MI 15/15 6P-3	501 × 614 × 578	473 × 404	301	39	



1. CAMPANAS DE EXTRACCIÓN. VENT 650

Modelo VENT PLUS—Control Ventilador incorporado

Campana con Ventilador dentro, espacio para luminaria LED incorporada IP65 (posibilidad IP 67).

Esta campana viene con el **control incorporado en la campana como una campana doméstica**. Permite controlar fácilmente la potencia de extracción de la campana igual que la luz.

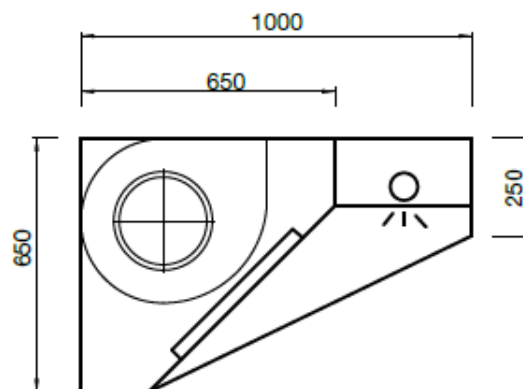

Guía rápida de uso

El funcionamiento de esta campana es fácil y sencillo gracias a la nueva botonera Luis Capdevila S.A.



1. CAMPANAS DE EXTRACCIÓN. VENT 650

MEDIDAS DE LA UBICACIÓN DEL VENTILADOR

VENT PARED

- Modelos de 1000 a 2200

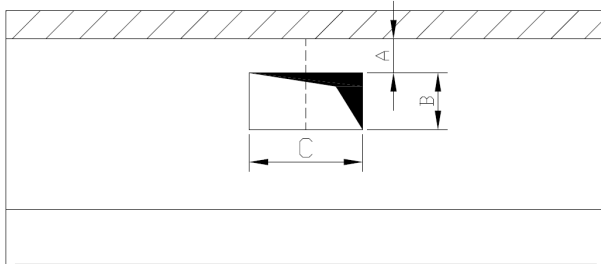

VENT.	A	B	C
M.I.C. 9/7	130	270	240
M.I.C. 9/9	130	310	270
M.I.C. 10/10	150	340	300

VENT PARED

- Modelo de más de 2700

Equipada con 1 ventilador M.I.C. 10/10 1/3 o 3/4 cv.

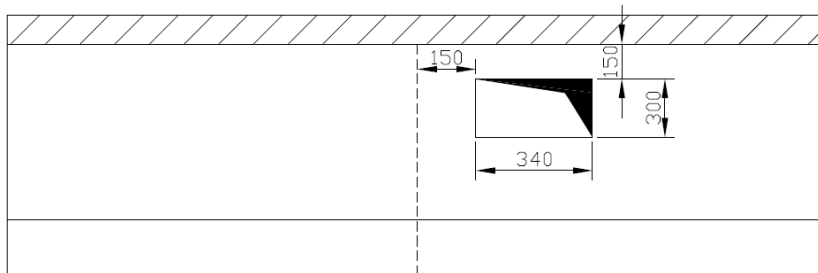

- Esta campana se suministra en 2 tramos de 1.350 mm.
- El ventilador siempre viene situado a la derecha.

VENT PARED—DUPLEX

- Modelos de 2700 a 3400

Equipada con 2 ventiladores M.I.C. 10/10 1/3 o 3/4 cv.

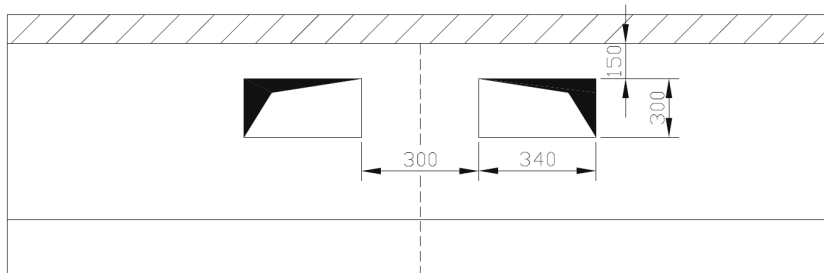

- Esta campana se suministra en 2 tramos.